

CERAMIC HOB OWNER'S MANUAL

PHILCO



Famous for Quality the World Over

PHS 6042 DC

**Dear customer,
Thank you for buying a PHILCO brand product. So that your appliance serves you well, please read all the instructions in this user's manual.**

CONTENTS







1. SAFETY INSTRUCTIONS	2
1.1 INTENDED USE	2
1.2 SAFETY WARNINGS.....	3
1.3 INSTALLATION	3
1.4 OPERATION AND MAINTENANCE.....	6
2. SPECIFICATIONS	10
3. PRODUCT OVERVIEW	11
3.1 TOP VIEW.....	11
3.2 CONTROL PANEL	11
3.3 PRODUCT INFORMATION	12
3.4 WORKING PRINCIPLE	12
3.5 BEFORE USING YOUR NEW CERAMIC HOB	12
4. QUICK START GUIDE.....	13
4.1 COOKING TIPS.....	13
4.2 HEAT SETTINGS	14
5. PRODUCT INSTALLATION	15
5.1 SELECTION OF INSTALLATION EQUIPMENT	15
5.2 CAUTIONS	18
5.3 CONNECTING THE HOB TO THE MAINS POWER SUPPLY.....	19
6. OPERATION INSTRUCTIONS	20
6.1 TOUCH CONTROLS	20
6.2 CHOOSING THE RIGHT COOKWARE.....	20
6.3 HOW TO USE.....	21
7. CLEANING AND MAINTENANCE.....	29
8. TROUBLESHOOTING.....	30
9. FAILURE DISPLAY AND INSPECTION.....	31

1. SAFETY INSTRUCTIONS

1.1 INTENDED USE

THE FOLLOWING SAFETY GUIDELINES ARE INTENDED TO PREVENT UNFORESEEN RISKS OR DAMAGE FROM UNSAFE OR INCORRECT OPERATION OF THE APPLIANCE. PLEASE CHECK THE PACKAGING AND APPLIANCE ON ARRIVAL TO MAKE SURE EVERYTHING IS INTACT TO ENSURE SAFE OPERATION. IF YOU FIND ANY DAMAGE, PLEASE CONTACT THE RETAILER OR DEALER. PLEASE NOTE MODIFICATIONS OR ALTERATIONS TO THE APPLIANCE ARE NOT ALLOWED FOR YOUR SAFETY CONCERN. UNINTENDED USE MAY CAUSE HAZARDS AND LOSS OF WARRANTY CLAIMS.

EXPLANATION OF SYMBOLS

	Danger This symbol indicates that there are dangers to the life and health of persons due to extremely flammable gas.
	Warning of electrical voltage This symbol indicates that there is a danger to life and health of persons due to voltage.
	Warning The signal word indicates a hazard with a medium level of risk which, if not avoided, may result in death or serious injury.
	Caution The signal word indicates a hazard with a low degree of risk which, if not avoided, may result in minor or moderate injury.
	Attention The signal word indicates important information (e.g. damage to property), but not danger.
	Observe instructions This symbol indicates that a service technician should only operate and maintain this appliance in accordance with the operating instructions.

Read these operating instructions carefully and attentively before using/commissioning the unit and keep them in the immediate vicinity of the installation site or unit for later use!

1.2 SAFETY WARNINGS

YOUR SAFETY IS IMPORTANT TO US. PLEASE READ THIS INFORMATION BEFORE USING YOUR COOKTOP.

1.3 INSTALLATION

ELECTRICAL SHOCK HAZARD

- DISCONNECT THE APPLIANCE FROM THE MAINS ELECTRICITY SUPPLY BEFORE CARRYING OUT ANY WORK OR MAINTENANCE ON IT.
- CONNECTION TO A GOOD EARTH WIRING SYSTEM IS ESSENTIAL AND MANDATORY.
- ALTERATIONS TO THE DOMESTIC WIRING SYSTEM MUST ONLY BE MADE BY A QUALIFIED ELECTRICIAN.
- FAILURE TO FOLLOW THIS ADVICE MAY RESULT IN ELECTRICAL SHOCK OR DEATH.

CUT HAZARD

- TAKE CARE - PANEL EDGES ARE SHARP.
- FAILURE TO USE CAUTION COULD RESULT IN INJURY OR CUTS.

IMPORTANT SAFETY INSTRUCTIONS

- READ THESE INSTRUCTIONS CAREFULLY BEFORE INSTALLING OR USING THIS APPLIANCE.
- NO COMBUSTIBLE MATERIAL OR PRODUCTS SHOULD BE PLACED ON THIS APPLIANCE AT ANY TIME.
- PLEASE MAKE THIS INFORMATION AVAILABLE TO THE PERSON RESPONSIBLE FOR INSTALLING THE APPLIANCE AS IT COULD REDUCE YOUR INSTALLATION COSTS.

- IN ORDER TO AVOID A HAZARD, THIS APPLIANCE MUST BE INSTALLED ACCORDING TO THESE INSTRUCTIONS FOR INSTALLATION.
- THIS APPLIANCE IS TO BE PROPERLY INSTALLED AND EARTHED ONLY BY A SUITABLY QUALIFIED PERSON.
- THIS APPLIANCE SHOULD BE CONNECTED TO A CIRCUIT WHICH INCORPORATES AN ISOLATING SWITCH PROVIDING FULL DISCONNECTION FROM THE POWER SUPPLY.
- FAILURE TO INSTALL THE APPLIANCE CORRECTLY COULD INVALIDATE ANY WARRANTY OR LIABILITY CLAIMS.
- THIS APPLIANCE CAN BE USED BY CHILDREN AGED FROM 8 YEARS AND ABOVE AND PERSONS WITH REDUCED PHYSICAL, SENSORY OR MENTAL CAPABILITIES OR LACK OF EXPERIENCE AND KNOWLEDGE IF THEY HAVE BEEN GIVEN SUPERVISION OR INSTRUCTION CONCERNING USE OF THE APPLIANCE IN A SAFE WAY AND UNDERSTAND THE HAZARDS INVOLVED.
- CHILDREN SHALL NOT PLAY WITH THE APPLIANCE. CLEANING AND USER MAINTENANCE SHALL NOT BE MADE BY CHILDREN WITHOUT SUPERVISION.
- IF THE SUPPLY CORD IS DAMAGED, IT MUST BE REPLACED BY THE MANUFACTURER, ITS SERVICE AGENT OR SIMILARLY QUALIFIED PERSONS IN ORDER TO AVOID A HAZARD.
- WARNING: IF THE SURFACE IS CRACKED, SWITCH OFF THE APPLIANCE TO AVOID THE POSSIBILITY OF ELECTRIC SHOCK, FOR HOB SURFACES OF GLASS-CERAMIC OR SIMILAR MATERIAL WHICH PROTECT LIVE PARTS

- METALLIC OBJECTS SUCH AS KNIVES, FORKS, SPOONS AND LIDS SHOULD NOT BE PLACED ON THE HOB SURFACE SINCE THEY CAN GET HOT
- A STEAM CLEANER IS NOT TO BE USED.
- DO NOT USE A STEAM CLEANER TO CLEAN YOUR COOKTOP.
- THE APPLIANCE IS NOT INTENDED TO BE OPERATED BY MEANS OF AN EXTERNAL TIMER OR SEPARATE REMOTE-CONTROL SYSTEM.
- WARNING: DANGER OF FIRE: DO NOT STORE ITEMS ON THE COOKING SURFACES.
- THE COOKING PROCESS HAS TO BE SUPERVISED. A SHORT TERM COOKING PROCESS HAS TO BE SUPERVISED CONTINUOUSLY.
- WARNING: UNATTENDED COOKING ON A HOB WITH FAT OR OIL CAN BE DANGEROUS AND MAY RESULT IN FIRE. NEVER TRY TO EXTINGUISH A FIRE WITH WATER, BUT SWITCH OFF THE APPLIANCE AND THEN COVER FLAME E.G. WITH A LID OR A FIRE BLANKET.

1.4 OPERATION AND MAINTENANCE

ELECTRICAL SHOCK HAZARD

- DO NOT COOK ON A BROKEN OR CRACKED COOKTOP. IF THE COOKTOP SURFACE SHOULD BREAK OR CRACK, SWITCH THE APPLIANCE OFF IMMEDIATELY AT THE MAINS POWER SUPPLY (WALL SWITCH) AND CONTACT A QUALIFIED TECHNICIAN.
- SWITCH THE COOKTOP OFF AT THE WALL BEFORE CLEANING OR MAINTENANCE.
- FAILURE TO FOLLOW THIS ADVICE MAY RESULT IN ELECTRICAL SHOCK OR DEATH.

HEALTH HAZARD

- THIS APPLIANCE COMPLIES WITH ELECTROMAGNETIC SAFETY STANDARDS.
- HOWEVER, PERSONS WITH CARDIAC PACEMAKERS OR OTHER ELECTRICAL IMPLANTS (SUCH AS INSULIN PUMPS) MUST CONSULT WITH THEIR DOCTOR OR IMPLANT MANUFACTURER BEFORE USING THIS APPLIANCE TO MAKE SURE THAT THEIR IMPLANTS WILL NOT BE AFFECTED BY THE ELECTROMAGNETIC FIELD.
- FAILURE TO FOLLOW THIS ADVICE MAY RESULT IN DEATH.

HOT SURFACE HAZARD

- DURING USE, ACCESSIBLE PARTS OF THIS APPLIANCE WILL BECOME HOT ENOUGH TO CAUSE BURNS.
- DO NOT LET YOUR BODY, CLOTHING OR ANY ITEM OTHER THAN SUITABLE COOKWARE CONTACT THE CERAMIC GLASS UNTIL THE SURFACE IS COOL.

- KEEP CHILDREN AWAY.
- HANDLES OF SAUCEPANS MAY BE HOT TO TOUCH. CHECK SAUCEPAN HANDLES DO NOT OVERHANG OTHER COOKING ZONES THAT ARE ON.
- KEEP HANDLES OUT OF REACH OF CHILDREN.
- FAILURE TO FOLLOW THIS ADVICE COULD RESULT IN BURNS AND SCALDS.

CUT HAZARD

- THE RAZOR-SHARP BLADE OF A COOKTOP SCRAPER IS EXPOSED WHEN THE SAFETY COVER IS RETRACTED. USE WITH EXTREME CARE AND ALWAYS STORE SAFELY AND OUT OF REACH OF CHILDREN.
- FAILURE TO USE CAUTION COULD RESULT IN INJURY OR CUTS.

IMPORTANT SAFETY INSTRUCTIONS

- NEVER LEAVE THE APPLIANCE UNATTENDED WHEN IN USE. BOILOVER CAUSES SMOKING AND GREASY SPILLOVERS THAT MAY IGNITE.
- NEVER USE YOUR APPLIANCE AS A WORK OR STORAGE SURFACE.
- NEVER LEAVE ANY OBJECTS OR UTENSILS ON THE APPLIANCE.
- DO NOT PLACE OR LEAVE ANY MAGNETISABLE OBJECTS (E.G. CREDIT CARDS, MEMORY CARDS) OR ELECTRONIC DEVICES (E.G. COMPUTERS, MP3 PLAYERS) NEAR THE APPLIANCE, AS THEY MAY BE AFFECTED BY ITS ELECTROMAGNETIC FIELD.

- NEVER USE YOUR APPLIANCE FOR WARMING OR HEATING THE ROOM.
- AFTER USE, ALWAYS TURN OFF THE COOKING ZONES AND THE COOKTOP AS DESCRIBED IN THIS MANUAL (I.E. BY USING THE TOUCH CONTROLS). DO NOT RELY ON THE PAN DETECTION FEATURE TO TURN OFF THE COOKING ZONES WHEN YOU REMOVE THE PANS.
- DO NOT ALLOW CHILDREN TO PLAY WITH THE APPLIANCE OR SIT, STAND, OR CLIMB ON IT.
- DO NOT STORE ITEMS OF INTEREST TO CHILDREN IN CABINETS ABOVE THE APPLIANCE. CHILDREN CLIMBING ON THE COOKTOP COULD BE SERIOUSLY INJURED.
- DO NOT LEAVE CHILDREN ALONE OR UNATTENDED IN THE AREA WHERE THE APPLIANCE IS IN USE.
- CHILDREN OR PEOPLE WITH A DISABILITY WHICH LIMITS THEIR ABILITY TO USE THE APPLIANCE SHOULD HAVE A RESPONSIBLE AND COMPETENT PERSON TO INSTRUCT THEM IN ITS USE. THE INSTRUCTOR SHOULD BE SATISFIED THAT THEY CAN USE THE APPLIANCE WITHOUT DANGER TO THEMSELVES OR THEIR SURROUNDINGS.
- DO NOT REPAIR OR REPLACE ANY PART OF THE APPLIANCE UNLESS SPECIFICALLY RECOMMENDED IN THE MANUAL. ALL OTHER SERVICING SHOULD BE DONE BY A QUALIFIED TECHNICIAN.
- DO NOT PLACE OR DROP HEAVY OBJECTS ON YOUR COOKTOP.
- DO NOT STAND ON YOUR COOKTOP.
- DO NOT USE PANS WITH JAGGED EDGES OR DRAG PANS ACROSS THE CERAMIC GLASS SURFACE AS THIS CAN SCRATCH THE GLASS.

- DO NOT USE SCOURERS OR ANY OTHER HARSH ABRASIVE CLEANING AGENTS TO CLEAN YOUR COOKTOP, AS THESE CAN SCRATCH THE CERAMIC GLASS.
- THIS APPLIANCE IS INTENDED TO BE USED IN HOUSEHOLD AND SIMILAR APPLICATIONS SUCH AS:
 - STAFF KITCHEN AREAS IN SHOPS, OFFICES AND OTHER WORKING ENVIRONMENTS;
 - FARM HOUSES;
 - BY CLIENTS IN HOTELS, MOTELS AND OTHER RESIDENTIAL TYPE ENVIRONMENTS;
 - BED AND BREAKFAST TYPE ENVIRONMENTS.
- WARNING: THE APPLIANCE AND ITS ACCESSIBLE PARTS BECOME HOT DURING USE.
- CARE SHOULD BE TAKEN TO AVOID TOUCHING HEATING ELEMENTS.
- CHILDREN LESS THAN 8 YEARS OF AGE SHALL BE KEPT AWAY UNLESS CONTINUOUSLY SUPERVISED.

CONGRATULATIONS ON THE PURCHASE OF YOUR NEW CERAMIC HOB. WE RECOMMEND THAT YOU SPEND SOME TIME TO READ THIS INSTRUCTION / INSTALLATION MANUAL IN ORDER TO FULLY UNDERSTAND HOW TO INSTALL CORRECTLY AND OPERATE IT. FOR INSTALLATION, PLEASE READ THE INSTALLATION SECTION.

READ ALL THE SAFETY INSTRUCTIONS CAREFULLY BEFORE USE AND KEEP THIS INSTRUCTION / INSTALLATION MANUAL FOR FUTURE REFERENCE.

2. SPECIFICATIONS

Cooking Hob	PHS 6042 DC
Cooking Zones	4 Zones
Supply Voltage	220 - 240 V~ 50 Hz or 60 Hz
Installed Electric Power	6000 - 7200 W
Product Size LxWxH(mm)	590 x 520 x 51
Building-in Dimensions AxB (mm)	560 x 480

Weight and Dimensions are approximate. Because we continually strive to improve our products we may change specifications and designs without prior notice.

3. PRODUCT OVERVIEW

3.1 Top View

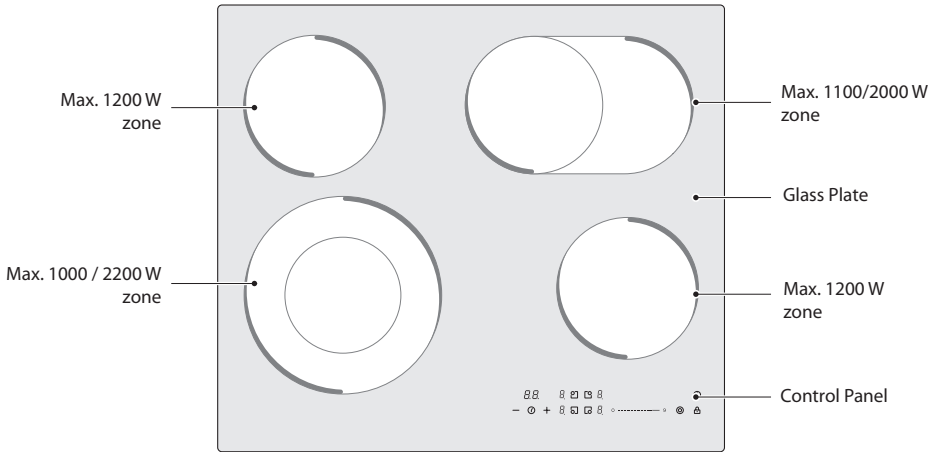

3.2 Control Panel

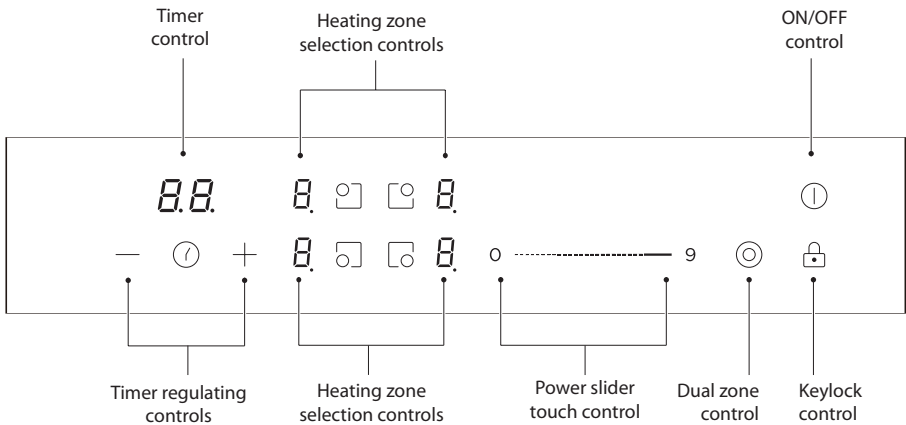

NOTE

All the pictures in this manual are for explanation purpose only. Any discrepancy between the real object and the illustration in the drawing shall be subject to the real subject.

3.3 Product Information

The microcomputer ceramic cooker hob can meet different kinds of cuisine demands because of resistance wire heating, micro-computerized control and multi-power selection, really the optimal choice for modern families.

The ceramic cooker hob centers on customers and adopts personalized design. The hob has safe and reliable performances, making your life comfortable and enabling to fully enjoy the pleasure from life.

3.4 Working Principle

This ceramic cooker hob directly employs resistance wire heating, and adjust the output power by the power regulation with the touch controls.

3.5 Before using your New Ceramic Hob

- Read this guide, taking special note of the 'Safety Warnings' section.
- Remove any protective film that may still be on your ceramic hob.

4. QUICK START GUIDE



Take care when frying as the oil and fat heat up very quickly, particularly if you're using Power-Boost. At extremely high temperatures oil and fat will ignite spontaneously and this presents a serious fire risk.

4.1 Cooking Tips

- When food comes to the boil, reduce the temperature setting.
- Using a lid will reduce cooking times and save energy by retaining the heat.
- Minimize the amount of liquid or fat to reduce cooking times.
- Start cooking on a high setting and reduce the setting when the food has heated through.

Simmering, cooking rice

- Simmering occurs below boiling point, at around 85°C, when bubbles are just rising occasionally to the surface of the cooking liquid. It is the key to delicious soups and tender stews because the flavours develop without overcooking the food. You should also cook egg-based and flour thickened sauces below boiling point.
- Some tasks, including cooking rice by the absorption method, may require a setting higher than the lowest setting to ensure the food is cooked properly in the time recommended.

Searing steak

To cook juicy flavoursome steaks:

1. Stand the meat at room temperature for about 20 minutes before cooking.
2. Heat up a heavy-based frying pan.
3. Brush both sides of the steak with oil. Drizzle a small amount of oil into the hot pan and then lower the meat onto the hot pan.
4. Turn the steak only once during cooking. The exact cooking time will depend on the thickness of the steak and how cooked you want it. Times may vary from about 2 – 8 minutes per side. Press the steak to gauge how cooked it is – the firmer it feels the more 'well done' it will be.
5. Leave the steak to rest on a warm plate for a few minutes to allow it to relax and become tender before serving.

For stir-frying

1. Choose an ceramic compatible flat-based wok or a large frying pan.
2. Have all the ingredients and equipment ready. Stir-frying should be quick. If cooking large quantities, cook the food in several smaller batches.
3. Preheat the pan briefly and add two tablespoons of oil.
4. Cook any meat first, put it aside and keep warm.
5. Stir-fry the vegetables. When they are hot but still crisp, turn the cooking zone to a lower setting, return the meat to the pan and add your sauce.
6. Stir the ingredients gently to make sure they are heated through.
7. Serve immediately.

4.2 Heat Settings

The settings below are guidelines only. The exact setting will depend on several factors, including your cookware and the amount you are cooking. Experiment with the ceramic hob to find the settings that best suit you.

Heat setting	Suitability
1 - 2	<ul style="list-style-type: none">• delicate warming for small amounts of food• melting chocolate, butter, and foods that burn quickly• gentle simmering• slow warming
3 - 4	<ul style="list-style-type: none">• reheating• rapid simmering• cooking rice
5 - 6	<ul style="list-style-type: none">• pancakes
7 - 8	<ul style="list-style-type: none">• sautéing• cooking pasta
9	<ul style="list-style-type: none">• stir-frying• searing• bringing soup to the boil• boiling water

5. PRODUCT INSTALLATION

5.1 Selection of Installation Equipment

Cut out the work surface according to the sizes shown in the drawing.

For the purpose of installation and use, a minimum of 50 cm space shall be preserved around the hole.

Be sure the thickness of the work surface is at least 30 mm. Please select heat-resistant and insulated work surface material (Wood and similar fibrous or hygroscopic material shall not be used as work surface material unless impregnated) to avoid the electrical shock and larger deformation caused by the heat radiation from the hotplate. As shown below:

NOTE

The safety distance between the sides of the hob and the inner surfaces of the worktop should be at least 3 mm.

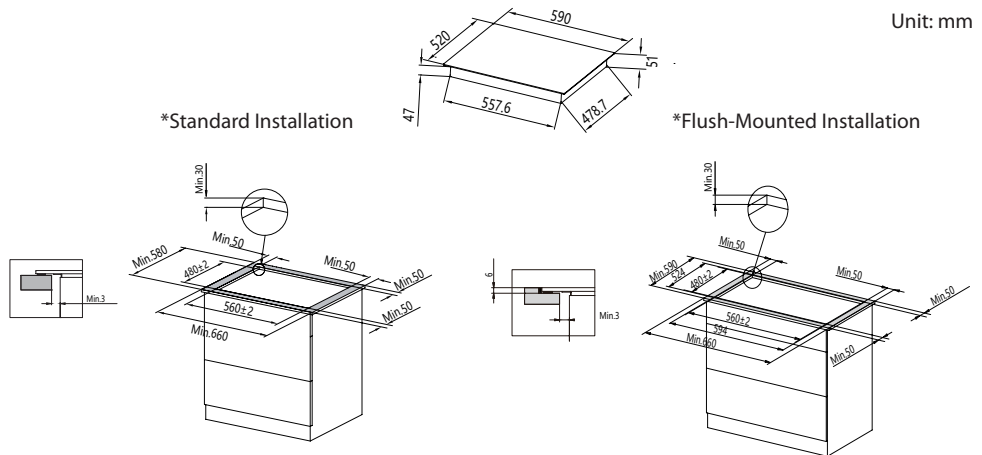

Under any circumstances, make sure the ceramic cooker hob is well ventilated and the air inlet and outlet are not blocked. Ensure the ceramic cooker hob is in good work state. As shown below.

NOTE

The safety distance between the hotplate and the cupboard above the hotplate should be at least 500 mm.

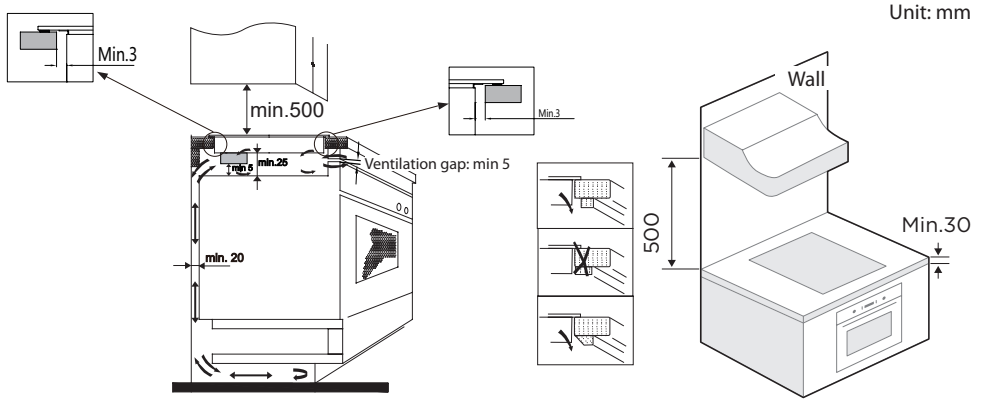

WARNING: Ensuring Adequate Ventilation

- ⚠️ • Make sure the induction cooker hob is well ventilated and that air inlet and outlet are not blocked.
- ⚠️ • In order to avoid accidental touch with the overheating bottom of the hob, or getting unexpected electric shock during working, it is necessary to put a wooden insert, fixed by screws, at a minimum distance of 25 mm from the bottom of the hob. Follow the requirements below.
- ⚠️ • If the hob is installed above an oven, a drawer or cupboard space, a thermal protection barrier should be installed below the base of the hob.

Standard Installation

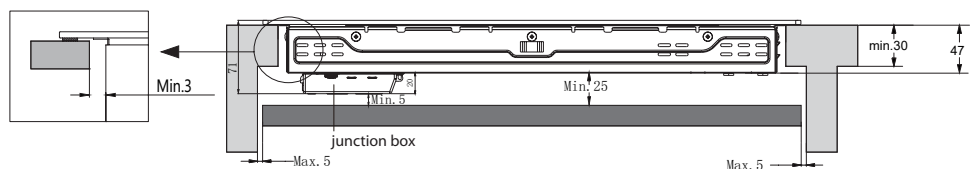

Top view

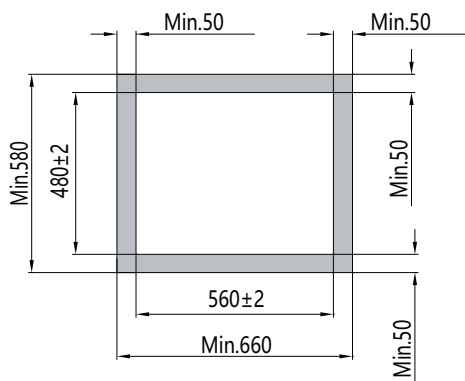

Left view

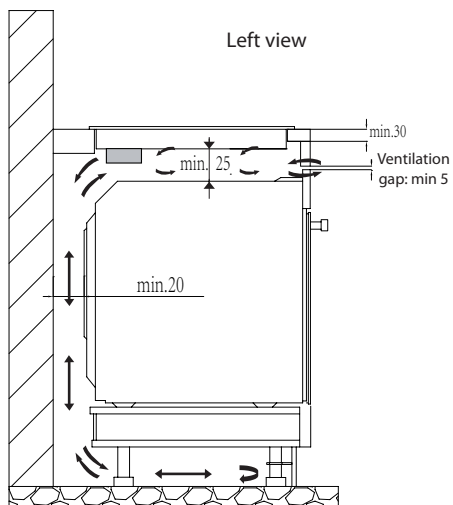

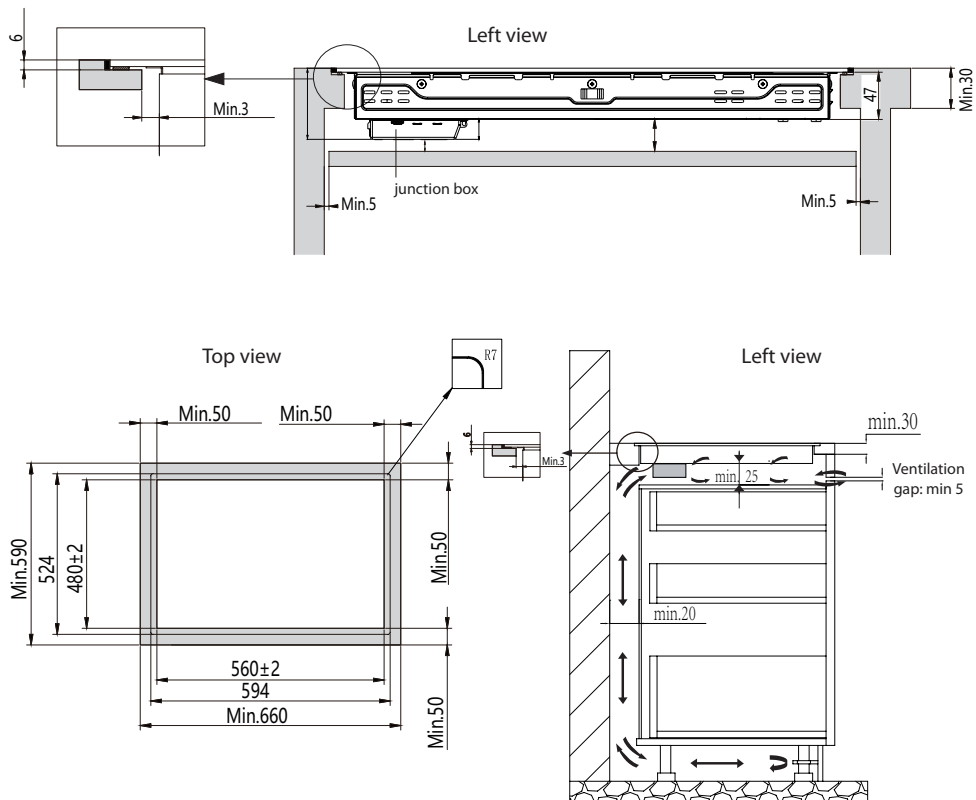

5.2 Cautions

1. The ceramic cooker hob must be installed by qualified personnel or technicians. We have professionals at your service. Please never conduct the operation by yourself.
2. The ceramic cooker hob shall not be mounted to cooling equipment, dishwashers and rotary dryers.
3. The ceramic cooker hob shall be installed such that better heat radiation can be ensured to enhance its reliability.
4. The wall and induced heating zone above the work surface shall withstand heat.
5. To avoid any damage, the sandwich layer and adhesive must be resistant to heat.
6. A steam cleaner is not to be used.

5.3 Connecting the hob to the mains power supply

The power supply should be connected in compliance with the relevant standard, or a single-pole circuit breaker. The method of connection is shown below.

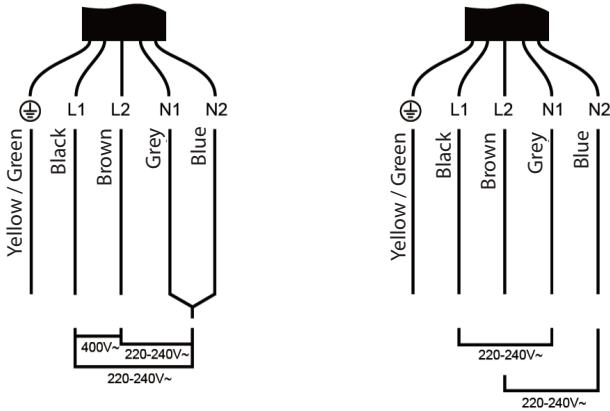

1. If the cable is damaged or to be replaced, the operation must be carried out by an after-sale agent with dedicated tools to avoid any accidents.
2. If the appliance is being connected directly to the mains an omnipolar circuit-breaker must be installed with a minimum opening of 3 mm between contacts.
3. The installer must ensure that the correct electrical connection has been made and that it is compliant with safety regulations.
4. The cable must not be bent or compressed.
5. The cable must be checked regularly and replaced by authorised technicians only.



The bottom surface and the power cord of the hob are not accessible after installation.

6. OPERATION INSTRUCTIONS

6.1 Touch Controls

- The controls respond to touch, so you don't need to apply any pressure.
- Use the ball of your finger, not its tip.
- You will hear a beep each time a touch is registered.
- Make sure the controls are always clean, dry, and that there is no object (e.g. a utensil or a cloth) covering them. Even a thin film of water may make the controls difficult to operate.

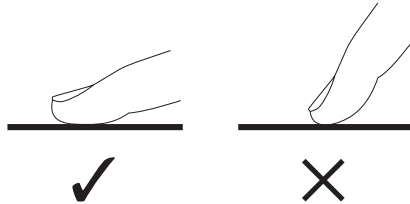

6.2 Choosing the right Cookware

- Do not use cookware with jagged edges or a curved base.

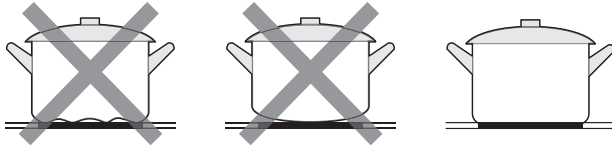

- Make sure that the base of your pan is smooth, sits flat against the glass, and is the same size as the cooking zone. Always centre your pan on the cooking zone.

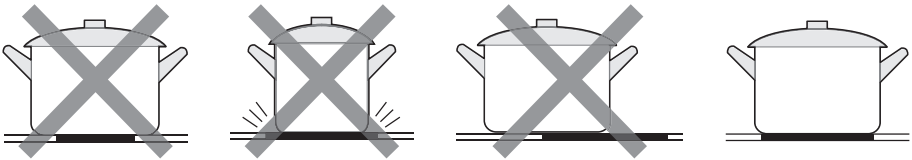

- Always lift pans off the ceramic hob – do not slide, or they may scratch the glass.

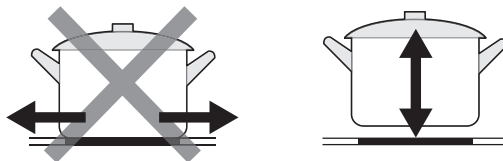





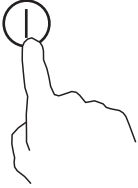
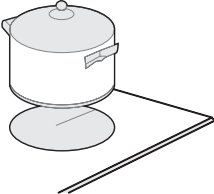
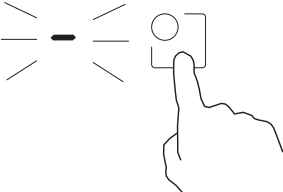
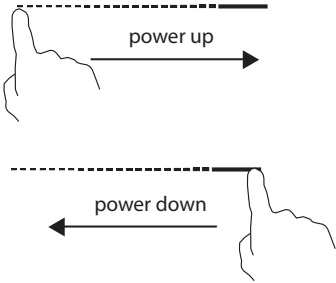

6.3 How to use

1. Start cooking

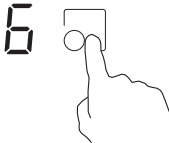
After power on, the buzzer beeps once, all the indicators light up for 1 second then go out, indicating that the ceramic hob has entered the state of standby mode.

<p>1. Touch the ON/OFF  control. All the indicators show "-"</p>	
<p>2. Place a suitable pan on the cooking zone that you wish to use.</p> <ul style="list-style-type: none">• Make sure the bottom of the pan and the surface of the cooking zone are clean and dry.	
<p>3. Touching the heating zone selection control, and a indicator next to the key will flash.</p>	
<p>4. Adjust heat setting by touching the slider control.</p> <ul style="list-style-type: none">• If you don't choose a heat setting within 1 minute, the ceramic hob will automatically switch off. You will need to start again at step 1. You will need to start again at step 1.• You can modify the heat setting at any time during cooking.• You can modify the power level from 0 to 9 By the slide control.	

2. Finish cooking



<p>1. Touching the heating zone selection control that you wish to switch off.</p>	
<p>2. Turn the cooking zone off by touching the slider to "0". Make sure the display shows "0"</p>	
<p>3. Turn the whole cooktop off by touching the ON/OFF  control.</p>	
<p> Beware of hot surfaces</p> <p>H will show which cooking zone is hot to touch. It will disappear when the surface has cooled down to a safe temperature. It can also be used as an energy saving function if you want to heat further pans, use the hotplate that is still hot.</p>	

3. Using the Treble Zone Function

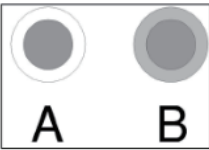
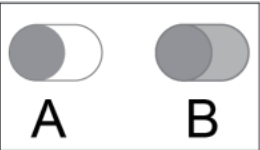
- The function only work in 1# and 3# cooking zone.
- The dual cooking zone has two cooking areas that you can use a central section and an outer section. You can use the central section (A) independently or both sections (B) at once.

 <p style="text-align: center;">Zone 1</p>	 <p style="text-align: center;">Zone 3</p>
---	---

Activate the Treble Zone

1. Press the heating zone selection control of the double loop heating zone. (e.g. power level is 6)	
2. When the power level indicator flash, then press "⊙".	
3. After 5 seconds, the indicator stop flash, the double loop function is activate, and power level shows "6" and "—" alternately.	

Deactivate the Treble zone



1. Press the heating zone selection control of the double loop heating zone, the power level indicator flash, then press "⊙", the double loop function will be cancelled, and power level return to "6".

NOTE:



1. The double loop is available only in the 1# and 3# cooking zone.
2. You can select the function from level 1 to level 9.
3. You can active the Dual zone only when the 1#or 3# cooking zone is selected.

4. Locking the Controls

- You can lock the controls to prevent unintended use (for example children accidentally turning the cooking zones on).
- When the controls are locked, all the controls except the ON/OFF control are disabled.

To lock the controls	
Touch the lock  control	The timer indicator will show "Lo"
To unlock the controls	
Make sure the ceramic hob is turned on Touch and hold the lock control  for a while.	



When the hob is in the lock mode, all the controls are disable except the ON/OFF , you can always turn the ceramic hob off with the ON/OFF  control in an emergency, but you shall unlock the hob first in the next operation.

5. Timer controls

You can use the timer in two different ways:

- You can use it as a minute minder. In this case, the timer will not turn any cooking zone off when the set time is up.
- You can set it to turn one or more cooking zones off after the set time is up. The timer of maximum is 99 min.



Using the Timer as a Minute Minder



If you are not selecting any cooking zone

1. Make sure the cooktop is turned on.

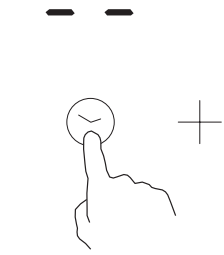
NOTE:

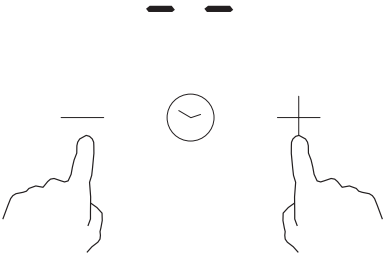
You can use the minute minder even if you're not selecting any cooking zone.

<p>2. Touch the timer control, the timer indicator will show "--";</p>	
<p>3. Adjust the timer setting by touch the "-" or "+" control. The minute minder indicator will start flashing and will show in the timer display.</p>	
<p>4. Touching the "-" and "+" together, the timer is cancelled, and the "--" will show in the minute display.</p>	

<p>5. When the time is set, it will begin to count down immediately. The display will show the remaining time and the timer indicator will flash for 5 seconds</p>	
<p>6. Buzzer will beep for 30 seconds and the timer indicator shows "- -" when the setting time finished.</p>	

Hint:

- Touch the "-" or "+" control of the timer once to decrease or increase by 1 minute.
- Touch and hold the "-" or "+" control of the timer to decrease or increase by 10 minutes.
- If the setting time exceeds 99 minutes, the timer will automatically return to 0 minute.

Setting the Timer to Turn One or More Cooking Zones Off

Set one zone

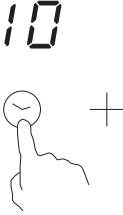
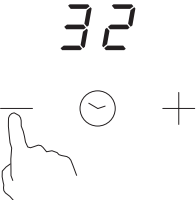
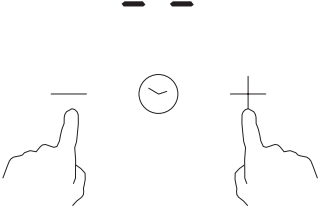
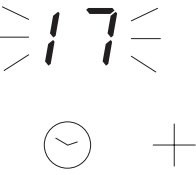
1. Touching the heating zone selection control.	
2. Touch the timer control, the timer indicator show "10".	
3. Adjust the timer setting by touch the "-" or "+" control. The minute minder indicator will start flashing and will show in the timer display.	
4. Touching the "-" and "+" together, the timer is cancelled, and the "--" will show in the minute display.	
5. When the time is set, it will begin to count down immediately. The display will show the remaining time and the timer indicator will flash for 5 seconds.	

Setting the timer to turn more than one cooking zones off

1. If more than one heating zone use this function, the timer indicator will show the lowest time. (e.g. zone 1# setting time of 5 minutes, zone 2# setting time of 15 minutes, the timer indicator shows "5")

NOTE

- The red dot next to power level indicator will flash.

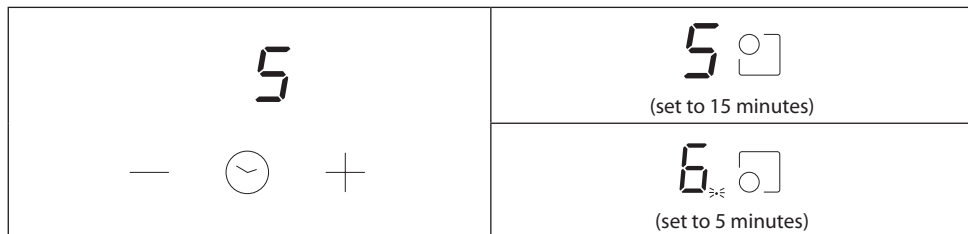

2. Once the countdown timer expires, the corresponding zone will switch off. Then it will show the new min. timer and the dot of corresponding zone will flash.

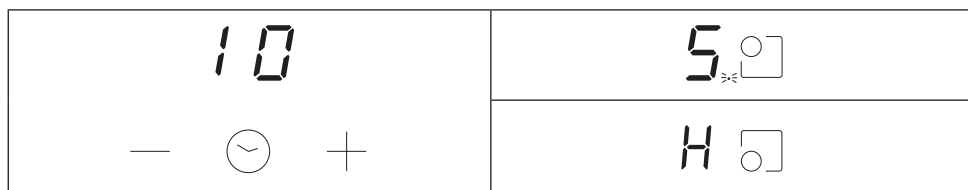

3. When cooking timer expires, the corresponding cooking zone will be switch off automatically.



NOTE

1. The red dot next to power level indicator will illuminate indicating that zone is selected.



2. If you want to change the time after the timer is set, you have to start from step 1.

6. Over-Temperature Protection

A temperature sensor equipped can monitor the temperature inside the ceramic hob. When an excessive temperature is monitored, the ceramic hob will stop operation automatically.

7. Residual Heat Warning

When the hob has been operating for some time, there will be some residual heat. The letter " H " appears to warn you to keep away from it.

8. Default working times

Another safety feature of the hob is automatic shutdown. This occurs whenever you forget to switch off a cooking zone. The default shutdown times are shown in the table below:

Power level	1	2	3	4	5	6	7	8	9
Default working timer (hour)	8	8	8	4	4	4	2	2	2

7. CLEANING AND MAINTENANCE

What?	How?	Important!
<p>Everyday soiling on glass (fingerprints, marks, stains left by food or non-sugary spillovers on the glass)</p>	<ol style="list-style-type: none"> 1. Switch the power to the cooktop off. 2. Apply a cooktop cleaner while the glass is still warm (but not hot!) 3. Rinse and wipe dry with a clean cloth or paper towel. 4. Switch the power to the cooktop back on. 	<ul style="list-style-type: none"> • When the power to the cooktop is switched off, there will be no 'hot surface' indication but the cooking zone may still be hot! Take extreme care. • Heavy-duty scourers, some nylon scourers and harsh/abrasive cleaning agents may scratch the glass. Always read the label to check if your cleaner or scourer is suitable. • Never leave cleaning residue on the cooktop: the glass may become stained.
<p>Boilovers, melts, and hot sugary spills on the glass</p>	<p>Remove these immediately with a fish slice, palette knife or razor blade scraper suitable for ceramic glass cooktops, but beware of hot cooking zone surfaces:</p> <ol style="list-style-type: none"> 1. Switch the power to the cooktop off at the wall. 2. Hold the blade or utensil at a 30° angle and scrape the soiling or spill to a cool area of the cooktop. 3. Clean the soiling or spill up with a dish cloth or paper towel. 4. Follow steps 2 to 4 for 'Everyday soiling on glass' above. 	<ul style="list-style-type: none"> • Remove stains left by melts and sugary food or spillovers as soon as possible. If left to cool on the glass, they may be difficult to remove or even permanently damage the glass surface. • Cut hazard: when the safety cover is retracted, the blade in a scraper is razor-sharp. Use with extreme care and always store safely and out of reach of children.
<p>Spillovers on the touch controls</p>	<ol style="list-style-type: none"> 1. Switch the power to the cooktop off. 2. Soak up the spill 3. Wipe the touch control area with a clean damp sponge or cloth. 4. Wipe the area completely dry with a paper towel. 5. Switch the power to the cooktop back on. 	<ul style="list-style-type: none"> • The cooktop may beep and turn itself off, and the touch controls may not function while there is liquid on them. Make sure you wipe the touch control area dry before turning the cooktop back on.

8. TROUBLESHOOTING

Operation of your appliance can lead to errors and malfunctions. The following tables contain possible causes and notes for resolving an error message or malfunction. It is recommended to read the tables carefully below in order to save your time and money that may cost for calling to the service center.

Problem	Possible causes	What to do
The cooktop hob cannot be turned on.	No power.	Make sure the ceramic hob is connected to the power supply and that it is switched on. Check whether there is a power outage in your home or area. If you've checked everything and the problem persists, call a qualified technician.
The touch controls are unresponsive.	The controls are locked.	Unlock the controls. See section 'Using your ceramic cooktop' for instructions.
The touch controls are difficult to operate.	There may be a slight film of water over the controls or you may be using the tip of your finger when touching the controls.	Make sure the touch control area is dry and use the ball of your finger when touching the controls.
The glass is being scratched.	Rough-edged cookware. Unsuitable, abrasive scourer or cleaning products being used.	Use cookware with flat and smooth bases. See "Choosing the right cookware" See "Cleaning and Maintenance".
Some pans make crackling or clicking noises.	This may be caused by the construction of your cookware (layers of different metals vibrating differently).	This is normal for cookware and does not indicate a fault.

9. FAILURE DISPLAY AND INSPECTION

1. The hob is equipped with a self diagnostic function. With this test the technician is able to check the function of several components without disassembling or dismantling the hob from the working surface.
2. Failure code occur during customer using & Solution;

Failure code	Problem	Solution
No Auto-Recovery		
E0	Zero error.	Reinsert the connection between the display board and the power board. Replace the power board.
E1	Ceramic plate temperature sensor failure--open circuit.	Check the connection or replace the ceramic plate temperature sensor.
E2	Ceramic plate temperature sensor failure- -short circuit.	
E7	Ceramic plate temperature sensor failure	
C1	High temperature of ceramic plate sensor.	Wait for the temperature of ceramic plate return to normal. Touch "ON/OFF" button to restart unit.
E3	Temperature sensor of the NTC failure --open circuit.	Replace the display board.
E4	Temperature sensor of the NTC failure --short circuit	
EL	Supply voltage is below the rated voltage.	Please inspect whether power supply is normal. Power on after the power supply is normal.
EH	Supply voltage is above the rated voltage.	
EU	Communication error.	Reinsert the connection between the display board and the power board. Replace the power board or the display board.

TECHNICAL INFORMATION

Technical information can be found on the type plate on the inside of the appliance and on the energy label. The QR code, on the supplied energy label, contains a link to register the appliance in the EU Eprel database. Keep the energy label, the instructions for use, together with other documents supplied with the device.

TESTING INFORMATION

The delivered device is in accordance with Ecodesign a EN 60350-2: 2018+A1:2021. Air access requirements for proper operation of the device, the minimum distance from the wall and the dimensions of the device are part of this manual. If you have any further questions, please contact the manufacturer.

CUSTOMER CARE AND SERVICE

Always use original spare parts.

Model name and serial number can be found on the rating plate. Position of rating plate can be changed without notice.

The original spare parts for some specific components are available for a minimum of 7 or 10 years, based on the type of component, from the placing on the market of the last unit of the model.

When contacting our authorized service, have the model designation, serial number and defect description available.

To download documents, visit www.philco.cz.

To report a defect and obtain additional service information, visit <https://philco.cz/podpora-a-servis>.

Subject to change without notice.

INSTRUCTIONS AND INFORMATION REGARDING THE DISPOSAL OF USED PACKAGING MATERIALS

Dispose of packaging material at a public waste disposal site.

DISPOSAL OF USED ELECTRICAL AND ELECTRONIC APPLIANCES



The meaning of the symbol on the product, its accessory or packaging indicates that this product shall not be treated as household waste. Please, dispose of this product at your applicable collection point for the recycling of electrical & electronic equipment waste. Alternatively in some states of the European Union or other European states you may return your products to your local retailer when buying an equivalent new product. The correct disposal of this product will help save valuable natural resources and help in preventing the potential negative impact on the environment and human health, which could be caused as a result of improper liquidation of waste. Please ask your local authorities or the nearest waste collection centre for further details. The improper disposal of this type of waste may fall subject to national regulations for fines.

For business entities in the European Union

If you wish to dispose of an electrical or electronic device, request the necessary information from your seller or supplier.

Disposal in other countries outside the European Union

If you wish to dispose of this product, request the necessary information about the correct disposal method from local government departments or from your seller.



This product meets all the basic EU regulation requirements that relate to it.

Changes to the text, design and technical specifications may occur without prior notice and we reserve the right to make these changes.

Original of this user manual is in czech language.

SKLOKERAMICKÁ VARNÁ DESKA

NÁVOD K OBSLUZE

PHILCO



Famous for Quality the World Over

PHS 6042 DC

**Vážený zákazníku,
děkujeme, že jste si zakoupil výrobek značky PHILCO. Aby mohl váš spotřebič sloužit dobře, přečtěte si
všechny pokyny uvedené v tomto návodu k obsluze.**

OBSAH

1. BEZPEČNOSTNÍ POKYNY	2
1.1 PLÁNOVANÉ POUŽITÍ	2
1.2 BEZPEČNOSTNÍ VAROVÁNÍ.....	3
1.3 INSTALACE.....	3
1.4 PROVOZ A ÚDRŽBA.....	6
2. TECHNICKÉ ÚDAJE	10
3. CELKOVÝ POPIS SPOTŘEBIČE	11
3.1 POHLED SHORA	11
3.2 OVLÁDACÍ PANEL	11
3.3 INFORMACE O PRODUKTE	12
3.4 PRINCIP FUNGOVÁNÍ	12
3.5 PŘED POUŽITÍM NOVÉ SKLOKERAMICKÉ VARNÉ DESKY.....	12
4. PRŮVODCE RYCHLÝM STARTEM	13
4.1 TIPY NA VAŘENÍ	13
4.2 NASTAVENÍ TEPLA	14
5. INSTALACE PRODUKTU	15
5.1 VOLBA INSTALAČNÍHO VYBAVENÍ	15
5.2 UPOZORNĚNÍ	18
5.3 PŘIPOJENÍ VARNÉ DESKY K SÍŤOVÉMU NAPÁJENÍ.....	19
6. PROVOZNÍ POKYNY	20
6.1 DOTYKOVÉ OVLÁDACÍ PRVKY	20
6.2 VOLBA SPRÁVNÉ VARNÉ NÁDOBY	20
6.3 ZPŮSOB POUŽÍVÁNÍ.....	21
7. ČIŠTĚNÍ A ÚDRŽBA	29
8. ODSTRANĚNÍ MOŽNÝCH PROBLÉMŮ	30
9. ZOBRAZENÍ A KONTROLA PORUCH	31







1. BEZPEČNOSTNÍ POKYNY

1.1 PLÁNOVANÉ POUŽITÍ

NÁSLEDUJÍCÍ BEZPEČNOSTNÍ POKYNY MAJÍ ZABRÁNIT NEPŘEDVÍDANÝM RIZIKŮM NEBO ŠKODÁM ZPŮSOBENÝM NEBEZPEČNÝM NEBO NESPRÁVNÝM PROVOZEM SPOTŘEBIČE. PŘI PŘÍCHODU ZKONTROLUJTE OBAL A SPOTŘEBIČ, ABYSTE SE UJISTILI, ZDA JE VŠECHNO NEPORUŠENÉ, ABY BYL ZAJIŠTĚN BEZPEČNÝ PROVOZ. POKUD ZJISTÍTE JAKÉKOLIV POŠKOZENÍ, KONTAKTUJTE PRODEJCE NEBO PRODEJCE. MĚJTE NA PAMĚTI, ŽE ÚPRAVY NEBO ZMĚNY SPOTŘEBIČE NEJSOU Z DŮVODU VAŠÍ BEZPEČNOSTI POVOLENY.

POUŽITÍ, KTERÉ NENÍ V SOULADU S POKYNY, MŮŽE ZPŮSOBIT NEBEZPEČÍ A ZTRÁTU ZÁRUČNÍCH NÁROKŮ.

VYSVĚTLENÍ SYMBOLŮ

	Nebezpečí Tento symbol označuje, že existuje nebezpečí pro život a zdraví osob způsobené mimořádně hořlavým plynem.
	Varování před elektrickým napětím Tento symbol označuje, že existuje nebezpečí ohrožení života a zdraví osob v důsledku napětí.
	Varování Signální slovo označuje nebezpečí se středním stupněm rizika, které, není-li mu zabráněno, může mít za následek smrt nebo vážné zranění.
	Upozornění Signální slovo označuje nebezpečí s nízkým stupněm rizika, které, není-li mu zabráněno, může vést k lehkému nebo středně těžkému zranění.
	Pozor Signální slovo označuje důležité informace (např. škody na majetku), ale ne nebezpečí.
	Dodržujte pokyny Tento symbol znamená, že servisní technik by měl tento spotřebič obsluhovat a udržovat pouze v souladu s návodem k obsluze.

Před použitím/uvedením spotřebiče si pozorně a pozorně přečtěte tento návod k obsluze a uschovejte jej v bezprostřední blízkosti místa instalace nebo spotřebiče pro pozdější použití!

1.2 BEZPEČNOSTNÍ VAROVÁNÍ

VAŠE BEZPEČNOST JE PRO NÁS DŮLEŽITÁ. PŘED POUŽITÍM VARNÉ DESKY SI PŘEČTĚTE TYTO INFORMACE.

1.3 INSTALACE

NEBEZPEČÍ ÚRAZU ELEKTRICKÝM PROUDEM

PŘED PROVEDENÍM JAKÉKOLIV PRÁCE NEBO ÚDRŽBY NA SPOTŘEBIČI HO ODPOJTE OD ELEKTRICKÉ SÍTĚ.

- PŘIPOJENÍ K DOBRÉMU SYSTÉMU UZEMNĚNÍ JE NEZBYTNÉ A POVINNÉ.
- ÚPRAVY DOMÁCIHO ELEKTROINSTALACE SMÍ PROVÁDĚT POUZE KVALIFIKOVANÝ ELEKTRIKÁŘ.
- NEDODRŽENÍ TOHOTO POKYNU MŮŽE MÍT ZA NÁSLEDEK ZÁSAH ELEKTRICKÝM PROUDEM NEBO SMRT.

NEBEZPEČÍ POŘEZÁNÍ

- DÁVEJTE POZOR - OKRAJE PANELŮ JSOU OSTRÉ.
- NEOPATRŇNOST MŮŽE MÍT ZA NÁSLEDEK ZRANĚNÍ NEBO ŘEZNÉ RÁNY.

DŮLEŽITÉ BEZPEČNOSTNÍ POKYNY

- PŘED INSTALACÍ NEBO POUŽITÍM TOHOTO ZAŘÍZENÍ SI POZORNĚ PŘEČTĚTE TYTO POKYNY.
- NA TENTO SPOTŘEBIČ BY SE NIKDY NEMĚL UMÍSŤOVAT ŽÁDNÝ HOŘLAVÝ MATERIÁL NEBO PRODUKTY.
- DEJTE PROSÍM TYTO INFORMACE K DISPOZICI OSOBE ZODPOVĚDNÉ ZA INSTALACI SPOTŘEBIČE, PROTOŽE BY TO MOHLO SNÍŽIT VAŠE NÁKLADY NA INSTALACI.

- ABY SE PŘEDEŠLO NEBEZPEČÍ, TENTO SPOTŘEBIČ MUSÍ BÝT NAINSTALOVÁN PODLE TĚCHTO POKYŇŮ K INSTALACI.
- TENTO SPOTŘEBIČ SMÍ SPRÁVNĚ NAINSTALOVAT A UZEMNIT POUZE PŘIMĚŘENĚ KVALIFIKOVANÁ OSOBA.
- TENTO SPOTŘEBIČ BY MĚL BÝT PŘIPOJEN K OKRUHU, KTERÝ OBSAHUJE ODDĚLOVACÍ SPÍNAČ, KTERÝ UMOŽŇUJE ÚPLNÉ ODPOJENÍ OD NAPÁJENÍ.
- NESPRÁVNÁ INSTALACE SPOTŘEBIČE MŮŽE VÉST K NEPLATNOSTI JAKÝCHKOLIV NÁROKŮ NA ZÁRUKU NEBO OPRÁVNĚNÍ POUŽÍVAT SPOTŘEBIČ.
- TENTO SPOTŘEBIČ MOHOU POUŽÍVAT DĚTI VE VĚKU OD 8 LET A STARŠÍ A OSOBY SE SNÍŽENÝMI FYZICKÝMI, SMYSLOVÝMI NEBO DUŠEVNÍMI SCHOPNOSTMI NEBO NEDOSTATKEM ZKUŠENOSTÍ A ZNALOSTÍ, POKUD JSOU POD DOHLEDEM NEBO JSOU POUČENY O POUŽÍVÁNÍ SPOTŘEBIČE BEZPEČNÝM ZPŮSOBEM A ROZUMÍ NEBEZPEČÍ S TÍM SOUVISEJÍCÍM.
- DĚTI SI SE SPOTŘEBIČEM NESMÍ HRÁT. ČIŠTĚNÍ A UŽIVATELSKOU ÚDRŽBU NESMÍ PROVÁDĚT DĚTI BEZ DOZORU.
- POKUD JE NAPÁJECÍ KABEL POŠKOZENÝ, MUSÍ HO VYMĚNIT VÝROBCE, JEHO SERVISNÍ ZÁSTUPCE NEBO PODOBNĚ KVALIFIKOVANÁ OSOBA, ABY SE PŘEDEŠLO NEBEZPEČÍ.
- VAROVÁNÍ: POKUD JE POVRCH PRASKLÝ, VYPNĚTE SPOTŘEBIČ, ABYSTE PŘEDEŠLI MOŽNOSTI ÚRAZU ELEKTRICKÝM PROUDEM, PRO POVRCHY VARNÉ DESKY ZE SKLOKERAMICKÉHO NEBO PODOBNÉHO MATERIÁLU, KTERÝ CHRÁNÍ ČÁSTI POD NAPĚTÍM.

- KOVOVÉ PŘEDMĚTY, JAK JSOU NOŽE, VIDLIČKY, LŽÍCE A POKLIČKY, BY SE NEMĚLY KLÁST NA POVRCH VARNÉ DESKY, PROTOŽE SE MOHOU OHŘÁT.
- NESMÍ SE POUŽÍVAT PARNÍ ČISTIČ.
- K ČIŠTĚNÍ VARNÉ DESKY NEPOUŽÍVEJTE PARNÍ ČISTIČ.
- SPOTŘEBIČ NENÍ URČEN K OVLÁDÁNÍ POMOCÍ EXTERNÍHO ČASOVAČE NEBO SAMOSTATNÉHO SYSTÉMU DÁLKOVÉHO OVLÁDÁNÍ.
- VAROVÁNÍ: NEBEZPEČÍ POŽÁRU: NESKLADUJTE PŘEDMĚTY NA VARNÝCH PLOCHÁCH.
- PROCES VAŘENÍ MUSÍ BÝT POD DOHLEDEM. KRÁTKODOBÝ PROCES VAŘENÍ MUSÍ BÝT NEPŘETRŽITĚ KONTROLOVÁN.
- VAROVÁNÍ: VAŘENÍ BEZ DOZORU NA VARNÉ DESCE S TUKEM NEBO OLEJEM MŮŽE BÝT NEBEZPEČNÉ A MŮŽE ZPŮSOBIT POŽÁR. NIKDY SE NEPOKOUŠEJTE UHASIT OHEŇ VODOU, ALE VYPNĚTE SPOTŘEBIČ A POTOM PLAMEN PŘIKRYJTE NAPŘ. POKLICÍ NEBO POŽÁRNÍ PŘIKRÝVKOU.

1.4 PROVOZ A ÚDRŽBA

NEBEZPEČÍ ÚRAZU ELEKTRICKÝM PROUDEM

- NEVAŘTE NA ROZBITÉ NEBO PRASKLÉ VARNÉ DESCE. POKUD SE POVRCH VARNÉ DESKY ZLOMÍ NEBO PRASKNE, OKAMŽITĚ VYPNĚTE SPOTŘEBIČ SÍTOVÝM VYPÍNAČEM (NA STĚNĚ) A KONTAKTUJTE KVALIFIKOVANÉHO TECHNIKA.
- PŘED ČIŠTĚNÍM NEBO ÚDRŽBOU VARNOU DESKU VYPNĚTE U STĚNY.
- NEDODRŽENÍ TOHOTO POKYNU MŮŽE MÍT ZA NÁSLEDEK ZÁSAH ELEKTRICKÝM PROUDEM NEBO SMRT.

ZDRAVOTNÍ RIZIKA

- TENTO SPOTŘEBIČ SPLŇUJE NORMY ELEKTROMAGNETICKÉ BEZPEČNOSTI.
- OSOBY S KARDIOSTIMULÁTOREM NEBO JINÝMI ELEKTRICKÝMI IMPLANTÁTY (JAKO JSOU INZULÍNOVÉ PUMPY) SE VŠAK MUSÍ PŘED POUŽITÍM TOHOTO ZAŘÍZENÍ PORADIT SE SVÝM LÉKAŘEM NEBO VÝROBCEM IMPLANTÁTŮ, ABY SE UBEZPEČILY, ŽE JEJICH IMPLANTÁTY NEBUDOU OVLIVNĚNY ELEKTROMAGNETICKÝM POLEM.
- NEDODRŽENÍ TOHOTO POKYNU MŮŽE MÍT ZA NÁSLEDEK SMRT.

NEBEZPEČÍ HORKÉHO POVRCHU

- BĚHEM POUŽÍVÁNÍ SE PŘÍSTUPNÉ ČÁSTI TOHOTO SPOTŘEBIČE ZAHŘEJÍ NATOLIK, ŽE ZPŮSOBÍ POPÁLENINY.
- NEDOVOLTE, ABY SE VAŠE TĚLO, ODĚV NEBO JINÝ PŘEDMĚT JAKO VHODNÉ NÁDOBÍ, DOSTALO DO KONTAKTU S KERAMICKÝM SKLEM, DOKUD POVRCH NEVYCHLADNE.

- UDRŽUJTE DĚTI MIMO DOSAH.
- RUKOJETI VARNÝCH NÁDOB MOHOU BÝT HORKÉ NA DOTEK. ZKONTROLUJTE, ZDA RUKOJETI VARNÉ NÁDOBY NEPŘEČNÍVAJÍ NAD OSTATNÍMI ZAPNUTÝMI VARNÝMI ZÓNAMI.
- DRŽTE RUKOJETI MIMO DOSAH DĚTÍ.
- NEDODRŽENÍ TOHOTO POKYNU MŮŽE VÉST K POPÁLENINÁM A OPAŘENÍ.

NEBEZPEČÍ POŘEZÁNÍ

- ČEPEL ŠKRABKY NA VARNOU DESKU JE OSTRÁ JAKO ŽILETKA, KDYŽ JE BEZPEČNOSTNÍ KRYT STAŽEN. POUŽÍVEJTE JI S MIMORÁDNOU OPATRNOSTÍ A VŽDY SKLADUJTE BEZPEČNĚ A MIMO DOSAH DĚTÍ.
- NEOPATRNOST MŮŽE MÍT ZA NÁSLEDEK ZRANĚNÍ NEBO ŘEZNÉ RANY.

DŮLEŽITÉ BEZPEČNOSTNÍ POKYNY

- NIKDY NENECHÁVEJTE SPOTŘEBIČ BĚHEM POUŽÍVÁNÍ BEZ DOZORU. VAŘENÍ ZPŮSOBUJE KOUŘ A ÚNIKY TUKU, KTERÝ SE MŮŽE VZNÍTIT.
- SPOTŘEBIČ NIKDY NEPOUŽÍVEJTE JAKO PRACOVNÍ NEBO ODKLÁDACÍ PLOCHU.
- NIKDY NENECHÁVEJTE NA SPOTŘEBIČI ŽÁDNÉ PŘEDMĚTY ANI NÁŘADÍ.
- V BLÍZKOSTI SPOTŘEBIČE NEUMÍSŤUJTE ANI NENECHÁVEJTE ŽÁDNÉ ZMAGNETIZOVATELNÉ PŘEDMĚTY (NAPŘ. KREDITNÍ KARTY, PAMĚŤOVÉ KARTY) NEBO ELEKTRONICKÁ ZAŘÍZENÍ (NAPŘ. POČÍTAČE, MP3 PŘEHRÁVAČE), PROTOŽE MOHOU BÝT OVLIVNĚNY JEHO ELEKTROMAGNETICKÝM POLEM.

- SPOTŘEBIČ NIKDY NEPOUŽÍVEJTE K OHŘÍVÁNÍ NEBO VYTÁPĚNÍ MÍSTNOSTI.
- PO POUŽITÍ VŽDY VYPNĚTE VARNÉ ZÓNY A VARNOU DESKU, JAK JE POPSÁNO V TOMTO NÁVODU (POMOCÍ DOTYKOVÝCH OVLADAČŮ). NESPOLÉHEJTE SE NA FUNKCI DETEKCE VARNÉ NÁDOBY, ŽE VYPNE VARNÉ ZÓNY, KDYŽ ODLOŽÍTE VARNOU NÁDOBU.
- NEDOVOLTE DĚTEM, ABY SI SE SPOTŘEBIČEM HRÁLY, ANI NA NĚM SEDĚLY, STÁLY NEBO NA NĚJ LEZLY.
- NEUCHOVÁVEJTE PŘEDMĚTY, KTERÉ JSOU ZAJÍMAVÉ PRO DĚTI, VE SKŘÍŇKÁCH NAD SPOTŘEBIČEM. DĚTI LEZOUCÍ NA VARNOU DESKU BY SE MOHLY VÁŽNĚ ZRANIT.
- NENECHÁVEJTE DĚTI SAMOTNÉ NEBO BEZ DOZORU V OBLASTI, KDE SE SPOTŘEBIČ POUŽÍVÁ.
- DĚTI NEBO OSOBY SE ZDRAVOTNÍM POSTIŽENÍM, KTERÉ OMEZUJE JEJICH SCHOPNOST POUŽÍVAT SPOTŘEBIČ, BY MĚLY MÍT ZODPOVĚDNOU A KOMPETENTNÍ OSOBU, KTERÁ JE POUČÍ O JEHO POUŽÍVÁNÍ. ODPOVĚDNÁ OSOBA BY MĚLA BÝT PŘESVĚDČENA, ŽE MŮŽE SPOTŘEBIČ POUŽÍVAT BEZ NEBEZPEČÍ PRO SEBE NEBO SVÉ OKOLÍ.
- NEOPRAVUJTE ANI NEVYMÍNEJTE ŽÁDNOU ČÁST SPOTŘEBIČE, POKUD TO NENÍ VÝSLOVNĚ UVEDENO V NÁVODU. VŠECHNY OSTATNÍ SERVISNÍ PRÁCE BY MĚL PROVÁDĚT KVALIFIKOVANÝ TECHNIK.
- NEPOKLÁDEJTE NA VARNOU DESKU TĚŽKÉ PŘEDMĚTY ANI JE NA NI NEPOUŠTĚJTE.
- NESTŮJTE NA VARNÉ DESCE.
- NEPOUŽÍVEJTE VARNÉ NÁDOBY SE ZUBATÝMI OKRAJI ANI NETAHEJTE VARNÉ NÁDOBY PO POVRCHU KERAMICKÉHO SKLA, PROTOŽE TO MŮŽE SKLO POŠKRÁBAT.

- K ČIŠTĚNÍ VARNÉ DESKY NEPOUŽÍVEJTE DRÁTĚNKY ANI JINÉ DRSNÉ ABRAZIVNÍ ČISTICÍ PROSTŘEDKY, PROTOŽE MOHOU POŠKRÁBAT KERAMICKÉ SKLO.
- TENTO SPOTŘEBIČ JE URČEN K POUŽITÍ V DOMÁCNOSTI A PODOBNÝCH VYUŽITÍCH, JAK JSOU:
 - KUCHYNĚ PRO ZAMĚSTNANCE V OBCHODECH, KANCELÁŘÍCH A JINÝCH PRACOVNÍCH PROSTŘEDÍCH;
 - NA FARMÁCH;
 - KLIENTY V HOTELECH, MOTELECH A JINÝCH PROSTŘEDÍCH REZIDENČNÍHO TYPU;
 - V PROSTŘEDÍ TYPU NOCLEH SE SNÍDANÍ.
- VAROVÁNÍ: SPOTŘEBIČ A JEHO PŘÍSTUPNÉ ČÁSTI SE BĚHEM POUŽÍVÁNÍ ZAHŘÍVAJÍ.
- JE POTŘEBA DÁVAT POZOR, ABYSTE SE NEDOTKLI TOPNÝCH TĚLES.
- DĚTI MLADŠÍ 8 LET SE MUSÍ DRŽET MIMO, POKUD NEJSOU POD NEPŘETRŽITÝM DOZOREM.

BLAHOPŘEJEME VÁM KE KOUPI VAŠÍ NOVÉ SKLOKERAMICKÉ VARNÉ DESKY. DOPORUČUJEME VÁM, ABYSTE STRÁVILI NĚJAKÝ ČAS PŘEČTENÍM TOHOTO NÁVODU K OBSLUZE/INSTALACI, ABYSTE PLNĚ Pochopili, JAK HO SPRÁVNĚ NAINSTALOVAT A OVLÁDAT. PRO INSTALACI SI PŘEČTĚTE ČÁST O INSTALACI. PŘED POUŽITÍM SI POZORNĚ PŘEČTĚTE VŠECHNY BEZPEČNOSTNÍ POKYNY A USCHOVEJTE SI TENTO NÁVOD K OBSLUZE/INSTALAČNÍ NÁVOD PRO BUDOUCÍ POUŽITÍ.

2. TECHNICKÉ ÚDAJE

Varná deska	PHS 6042 DC
Varné zóny	4 zóny
Napájecí napětí	220 - 240 V~ 50 Hz nebo 60 Hz
Instalovaný elektrický výkon	6000 - 7200 W
Rozměry výrobku D × Š × V (mm)	590 x 520 x 51
Vestavné rozměry A × B (mm)	560 x 480

Hmotnost a rozměry jsou přibližné. Protože se neustále snažíme zlepšovat naše produkty, můžeme změnit specifikace a design bez předchozího upozornění.

3. CELKOVÝ POPIS SPOTŘEBIČE

3.1 Pohled shora

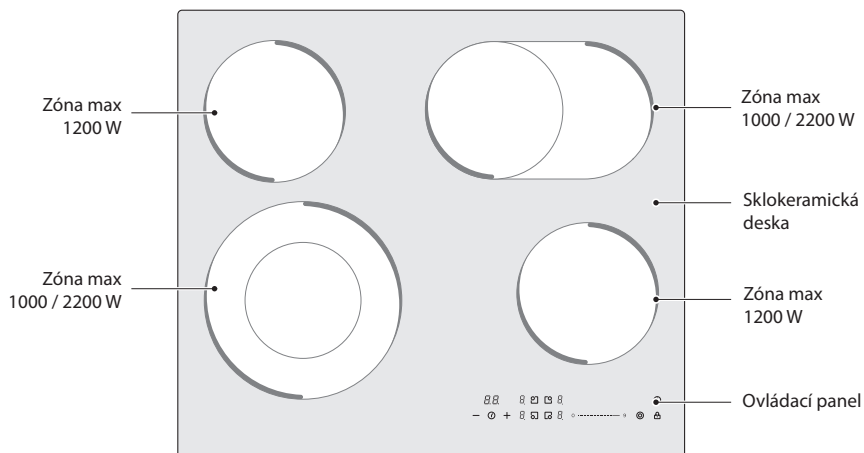

3.2 Ovládací panel

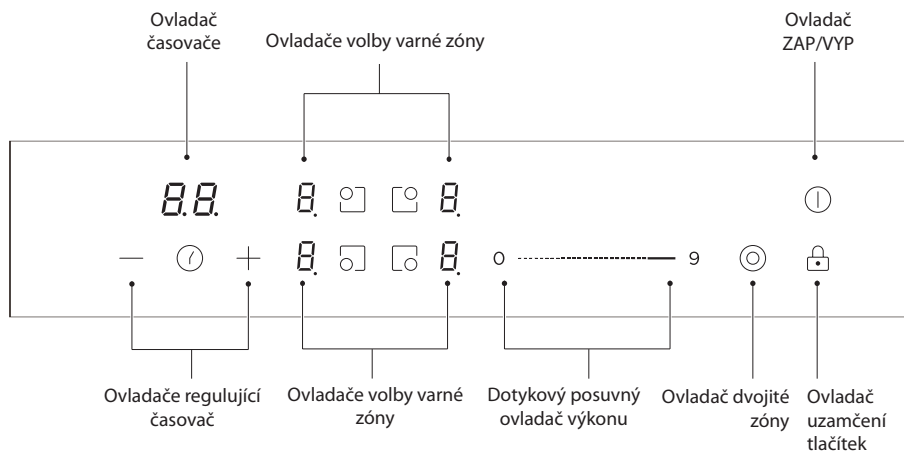

POZNÁMKA

Všechny obrázky v tomto návodu slouží pouze k vysvětlení. Jakýkoliv nesoulad mezi skutečným objektem a vyobrazením na výkresu bude podléhat skutečnému předmětu.

3.3 Informace o produktu

Mikropočítačová sklokeramická varná deska může splňovat různé požadavky kuchyně díky ohřevu odporovým vodičem, mikropočítačovému ovládání a volbě více výkonů, což je opravdu optimální volba pro moderní rodiny.

Sklokeramická varná deska se zaměřuje na zákazníky a má přizpůsobený design. Varná deska má bezpečný a spolehlivý výkon, který vám zpříjemní život a umožní vám naplno si vychutnat radost ze života.

3.4 Princip fungování

Tato sklokeramická varná deska přímo využívá ohřev odporovým vodičem a výstupní výkon upravuje regulací výkonu pomocí dotykových ovladačů.

3.5 Před použitím nové sklokeramické varné desky

- Přečtěte si tento návod, a zvláště si přečtěte část „Bezpečnostní upozornění“.
- Odstraňte veškerou ochrannou fólii, která může být stále na sklokeramické varné desce.

4. PRŮVODCE RYCHLÝM STARTEM



Při smažení buďte opatrní, protože olej a tuk se velmi rychle zahřívají, zvláště pokud používáte funkci Power-Boost. Při extrémně vysokých teplotách se olej a tuk samovolně vznítí a to představuje vážné riziko požáru.

4.1 Tipy na vaření

- Když jídlo začne vařit, snižte nastavení teploty.
- Použití pokličky zkracuje dobu vaření a šetří energii tím, že udržuje teplo.
- Minimalizujte množství tekutiny nebo tuku, abyste zkrátili dobu vaření.
- Když se jídlo ohřeje, začnete vařit při vysoké teplotě a následně ji snižte.

Dušení, vaření rýže

- K vaření dochází pod bodem varu při teplotě okolo 85 °C, když občas jen stoupají bubliny na povrch tekutiny na vaření. Je to klíč k vynikajícím polévkám a jemným dušeným masům, protože chutě se vyvíjejí, aniž se jídlo převařilo. Měli byste také uvařit omáčky na bázi vajec a mouky zahuštěné pod bodem varu.
- Některé úkoly, včetně vaření rýže absorpční metodou, mohou vyžadovat nastavení vyšší než nejnižší nastavení, aby se jídlo správně vařilo v doporučeném čase.

Pečení steaku

Příprava šťavnatých steaků:

1. Před vařením nechte maso odstát při pokojové teplotě přibližně 20 minut.
2. Zahřejte pánve se silným dnem.
3. Potřete obě strany steaku olejem. Do horké pánve nakapejte malé množství oleje a potom maso položte na horkou pánve.
4. V průběhu přípravy steak otočte pouze jednou. Přesný čas přípravy bude záviset na tloušťce steaku a od toho, jak ho chcete mít propečený. Časy se mohou lišit od přibližně 2–8 minut na jednu stranu. Zmáčkněte steak a zjistěte, jak je propečený – čím pevnější bude, tím více bude „well done“.
5. Nechte steak odpočívat na teplém talíři několik minut, aby se před podáváním uvolnil a stal se jemným.

Smažení

1. Vyberte si sklokeramicky kompatibilní wok s plochým dnem nebo velkou pánve.
2. Mějte připraveny všechny ingredience a vybavení. Smažení by mělo být rychlé. Pokud připravujete velké množství pokrmu, připravujte jídlo v několika menších dávkách.
3. Pánve krátce předehejte a přidejte dvě polévkové lžice oleje.
4. Nejdříve připravte jakékoliv maso, odložte stranou a udržujte v teple.
5. Osmažte zeleninu. Když je horká, ale stále křupavá, přepněte varnou zónu na nižší nastavení, vraťte maso na pánve a přidejte omáčku.
6. Přísady jemně promíchejte, abyste se ujistili, že jsou dostatečně tepelně upravené.
7. Podávejte ihned.

4.2 Nastavení tepla

Následující nastavení jsou pouze orientační. Přesné nastavení bude záviset na řadě faktorů, včetně vašeho nádobí a množství vařeného pokrmu. Experimentujte se sklokeramickou varnou deskou a vyhledejte nastavení, která vám nejvíce vyhovují.

Nastavení tepla	Vhodnost
1 - 2	<ul style="list-style-type: none">• jemné ohřívání malých množství potravin• tání čokolády, másla a potravin, které se rychle připálí• jemné vaření• pomalé ohřívání
3 - 4	<ul style="list-style-type: none">• opětovné ohřívání• rychlé vaření• vaření rýže
5 - 6	<ul style="list-style-type: none">• palačinky
7 - 8	<ul style="list-style-type: none">• opékání• vaření těstovin
9	<ul style="list-style-type: none">• smažení• škvareň• přivádění polévky do varu• vaření vody

5. INSTALACE PRODUKTU

5.1 Volba instalačního vybavení

Vyřízněte pracovní plochu podle rozměrů uvedených na obrázku. Pro účely instalace a použití se musí kolem otvoru zachovat minimální prostor 50 cm. Tloušťka pracovní plochy musí být minimálně 30 mm. Vyberte materiál odolný vůči teple a izolovaný pracovní povrch (dřevo a podobný vláknitý nebo hygroskopický materiál se nesmí používat jako materiál pracovního povrchu, pokud není impregnován), aby nedošlo k úrazu elektrickým proudem a větší deformaci způsobené tepelným zářením z varné desky. Jak je uvedeno níže:

🔦 POZNÁMKA:

Bezpečná vzdálenost mezi stranami varné desky a vnitřními povrchy pracovní plochy by měla být nejméně 3 mm.

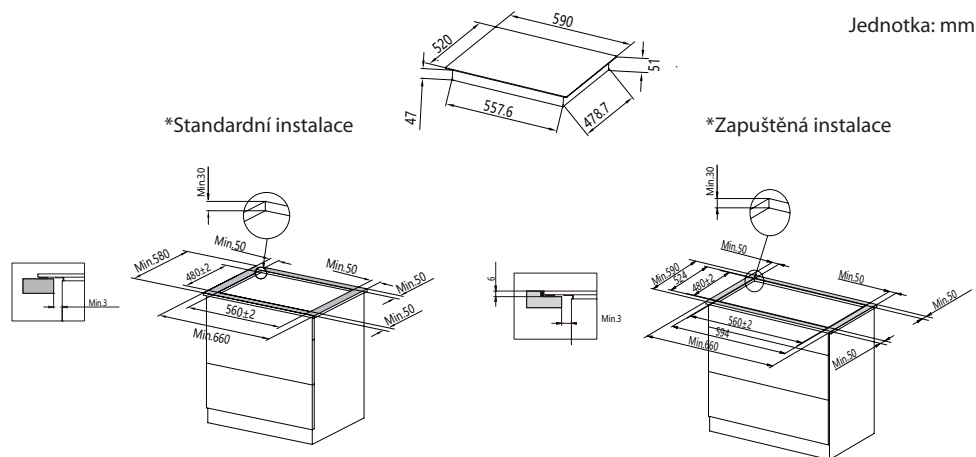

Za každých okolností se ujistěte, zda je sklokeramická varná deska dobře větraná a zda není zablokovaný vstup a výstup vzduchu. Zkontrolujte, zda je sklokeramická varná deska v dobrém stavu. Jak je uvedeno níže.

POZNÁMKA:

Bezpečná vzdálenost mezi varnou deskou a skříňkou nad varnou deskou by měla být nejméně 500 mm.

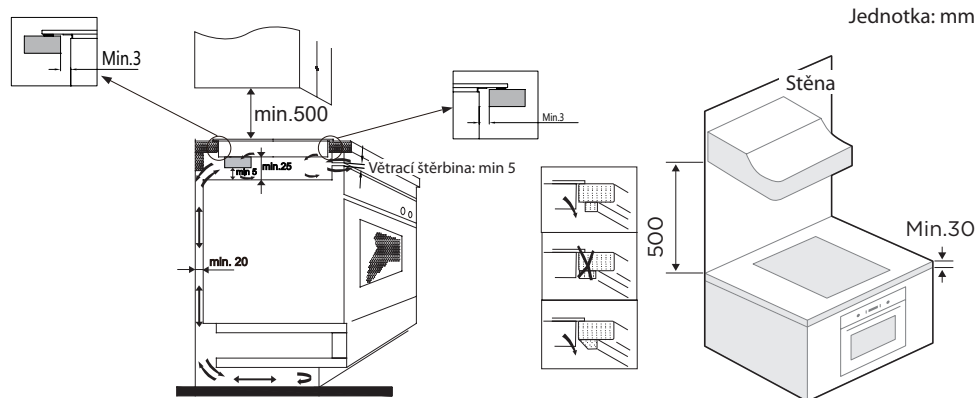

VAROVÁNÍ: ZABEZPEČENÍ ADEKVÁTNÍ VENTILACE

- ⚠ Ujistěte se, zda je indukční varná deska dobře větraná a zda není blokováán vstup a výstup vzduchu.
- ⚠ Abyste předešli náhodnému kontaktu s horkou spodní částí varné desky nebo neočekávanému úrazu elektrickým proudem v průběhu používání, je třeba umístit dřevěnou vložku upevněnou šrouby v minimální vzdálenosti 25 mm od spodní části varné desky. Dodržujte níže uvedené požadavky.
- ⚠ Je-li varná deska nainstalována nad pečíci troubou, zásuvkou nebo skříňkou, měla by se pod základnu varné desky nainstalovat tepelná ochranná bariéra.

Standardní instalace

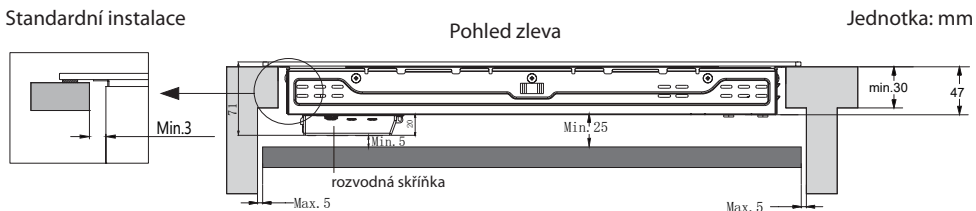

Pohled shora

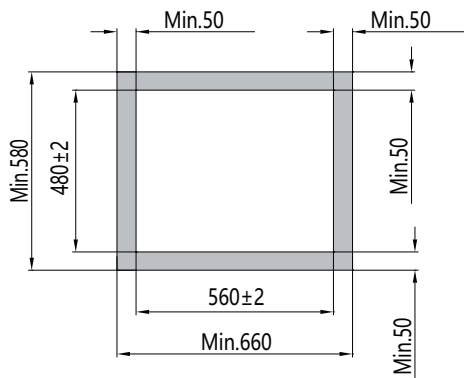

Pohled zleva

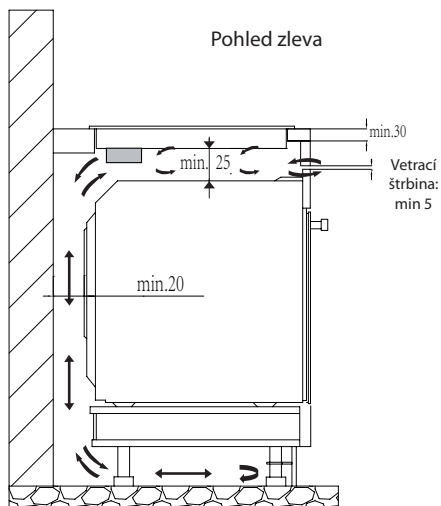

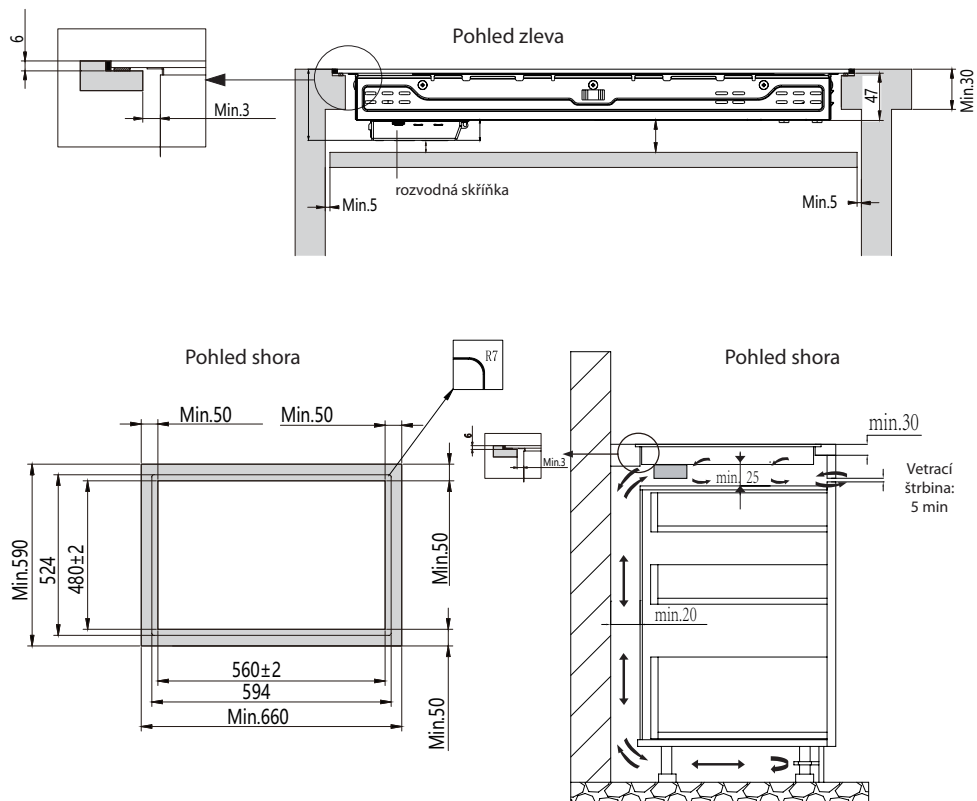

5.2 Upozornění

1. Sklokeramickou varnou desku musí nainstalovat kvalifikovaný personál nebo technici. Máme k vašim službám profesionály. Operaci nikdy neprovádějte sami.
2. Sklokeramická varná deska se nesmí montovat na chladicí zařízení, myčky nádobí a rotační sušičky.
3. Sklokeramická varná deska musí být instalována tak, aby bylo možné zajistit lepší vyzařování tepla a zvýšit její spolehlivost.
4. Stěna a zóna indukovaného ohřevu nad pracovní plochou musí odolávat teple.
5. Aby se zabránilo jakémukoli poškození, sendvičová vrstva a lepidlo musí být odolné vůči teple.
6. Nesmí se používat parní čistič.

5.3 Připojení varné desky k síťovému napájení

Napájecí zdroj by měl být připojen v souladu s příslušnou normou nebo s jednopólovým jističem. Způsob připojení je uveden níže.

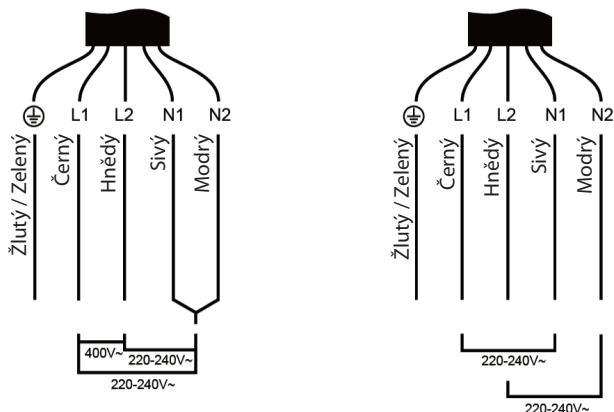

1. Pokud je kabel poškozen nebo má být vyměněn, musí být tato činnost provedena prostřednictvím prodejního zástupce pomocí speciálního nářadí, aby se předešlo nehodám.
2. Pokud je spotřebič připojen přímo k síti, musí být mezi kontakty nainstalován všesměrový jistič s minimálním otvorem 3 mm.
3. Instalátor se musí přesvědčit, že bylo provedeno správné elektrické připojení a zda je v souladu s bezpečnostními předpisy.
4. Kabel nesmí být ohnutý ani stlačený.
5. Kabel musí být pravidelně kontrolován a vyměněn pouze autorizovanými technikami.



Po instalaci není přístupná spodní plocha a napájecí kabel varné desky.

6. PROVOZNÍ POKYNY

6.1 Dotykové ovládací prvky

- Ovládací prvky reagují na dotek, takže nemusíte vyvíjet žádný tlak.
- Použijte polštářek prstu, ne jeho špičku.
- Pokaždé, když je zaregistrován dotyk, uslyšíte zvukový signál.
- Dbejte na to, aby byly ovládací prvky vždy čisté, suché a aby je nezakrývaly žádné předměty (např. nádobí nebo utěrka). Dokonce i tenká vrstva vody může způsobit problémy s ovládaním.

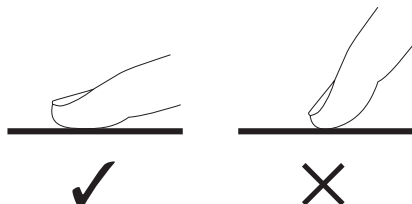

6.2 Volba správné varné nádoby

- Nepoužívejte varné nádoby s ostrými hranami nebo zaobleným dnem.

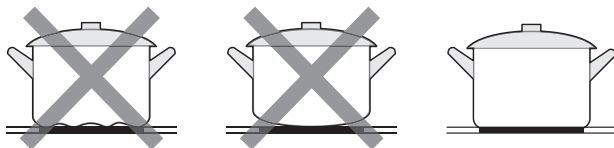

- Ujistěte se, zda je dno vaší varné nádoby hladké, sedí rovnou na skle a má stejnou velikost jako varná zóna. Varnou nádobu vždy vycentrujte na varnou zónu.

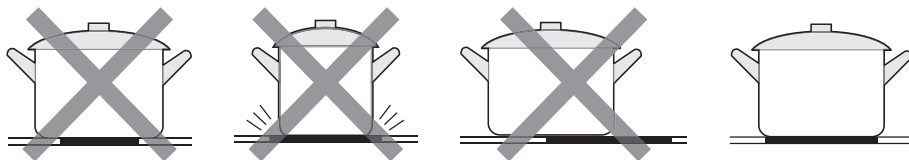

- Varné nádoby vždy ze sklokeramického varného panelu zvedněte – neposouvejte je, protože by mohly poškrábat sklo.

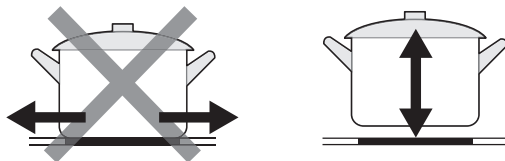





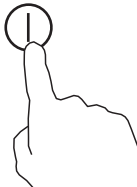
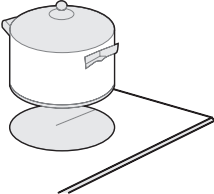
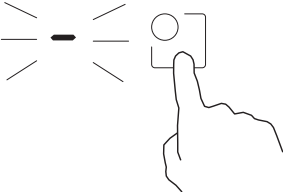
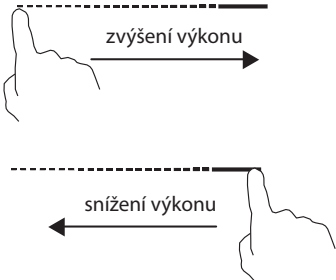

6.3 Způsob používání

1. Zahájení vaření

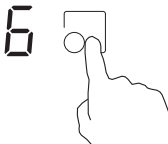
Po zapnutí jednou zazní akustický signál, všechny indikátory se rozsvítí na 1 sekundu a poté zhasnou, což znamená, že sklokeramická varná deska přešla do pohotovostního režimu.

<p>1. Dotkněte se ovladače ZAP/VYP  . Všechny indikátory zobrazují „-“.</p>	
<p>2. Na varnou zónu položte vhodnou varnou nádobu, kterou chcete používat.</p> <ul style="list-style-type: none">• Ujistěte se, zda je dno varné nádoby a povrch varné zóny čistý a suchý.	
<p>3. Dotkněte se ovladače volby varné zóny a indikátor vedle tlačítka bude blikat.</p>	
<p>4. Upravte nastavení teploty dotykem posuvného ovladače.</p> <ul style="list-style-type: none">• Pokud zvolíte stupeň 0, do 1 minuty se sklokeramická varná deska automaticky vypne. Budete muset začít znovu od kroku 1.• Během vaření můžete kdykoli změnit nastavení teploty.• Úroveň výkonu můžete upravit od 0 do 9 Pomocí posuvného ovladače.	

2. Dokončení vaření



<p>1. Dotkněte se ovladače volby varné zóny, kterou chcete vypnout.</p>	
<p>2. Varnou zónu vypněte dotykem posuvného ovladače na "0". Ujistěte se, zda se na displeji zobrazuje „0“.</p>	
<p>3. Celou varnou desku vypněte dotykem ovladače ZAP/VYP .</p>	
<p> Pozor na horké povrchy</p> <p>Symbol H ukáže, která varná zóna je horká na dotek. Zmizí, když se povrch ochladí na bezpečnou teplotu. Lze použít i jako funkci úspory energie, pokud chcete zahřát další varné nádoby, použijte varnou desku, která je ještě horká.</p>	

3. Používání funkce Treble Zone

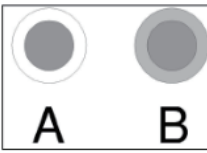
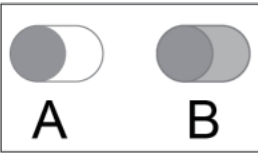
- Funkce funguje jen ve varné zóně č. 1 a č. 3.
- Dvojitá varná zóna má dvě varné zóny, které můžete využít v centrální a vnější části. Středovou oblast (A) můžete použít samostatně nebo obě oblasti (B) současně.

 <p>Zóna 1</p>	 <p>Zóna 3</p>
---	---

Aktivace funkce Treble Zone

1. Stiskněte ovladač volby varné zóny dvojité varné zóny. (např. úroveň výkonu je 6)	
2. Když indikátor úrovně výkonu bliká, stiskněte "⊙".	
3. Po 5 sekundách indikátor přestane blikat, aktivuje se funkce dvojité varné zóny a úroveň výkonu bude střídavě zobrazovat „6“ a „=“.	

Deaktivace funkce Treble Zone



1. Stiskněte ovladač volby varné zóny dvojité varné zóny, indikátor úrovně výkonu bliká, poté stiskněte "⊙", funkce dvojité varné zóny se zruší a úroveň výkonu se vrátí na „6“.

● POZNÁMKA:



1. Dvojitá varná zóna je dostupná pouze ve varné zóně č. 1 a č. 3.
2. Funkci si můžete vybrat od úrovně 1 do úrovně 9.
3. Dvojitou zónu můžete aktivovat pouze tehdy, když je zvolena varná zóna č. 1 nebo č. 3.

4. Uzamknutí ovládacích prvků

- Ovládací prvky můžete uzamknout, abyste zabránili neúmyslnému použití (například aby děti omylem nezapínaly varné zóny).
- Pokud jsou ovládací prvky uzamčeny, všechny ovládací prvky kromě ovládacího prvku ON/OFF jsou deaktivované.

Uzamknutí ovládacích prvků	
Dotykem ovládacího prvku zámku 	Indikátor časovače zobrazí „Lo“
Odemknutí ovládacích prvků	
Ujistěte se, zda je sklokeramická varná deska zapnutá. Dotkněte se a na chvíli podržte ovládací prvek uzamčení  .	



Pokud je varná deska v režimu uzamknutí, všechny ovládací prvky jsou deaktivovány s výjimkou ZAP/ VYP  a v případě potřeby můžete sklokeramickou varnou desku vypnout pomocí ovladače ZAP/ VYP , ale při dalším použití budete muset varnou desku nejprve odemknout.

5. Použití časovače

Časovač můžete použít dvěma různými způsoby:

- Můžete ho použít jako minutku. V takovém případě časovač nevypne žádnou varnou zónu po uplynutí nastaveného času.
- Můžete ho nastavit tak, aby po uplynutí nastaveného času vypnul jednu nebo více varných zón. Maximální nastavení časovače je 99 minut.

Použití časovače jako minutky



Pokud ne zvolíte žádnou varnou zónu

1. Ujistěte se, zda je varná deska zapnutá.

POZNÁMKA:

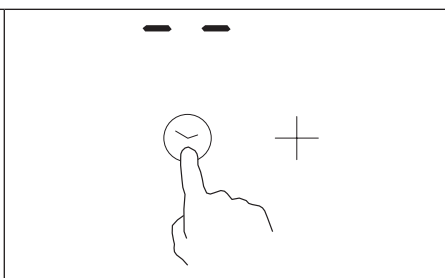
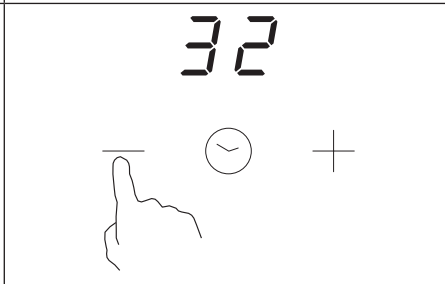
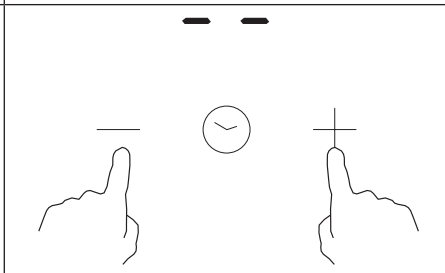
Minutku můžete použít, i když nevybíráte žádnou varnou zónu.

<p>2. Dotkněte se ovladače časovače, indikátor časovače zobrazí „--“;</p>	
<p>3. Upravte nastavení časovače dotykem ovladače „-“ nebo „+“. Indikátor minutky začne blikat a zobrazí se na displeji časovače.</p>	
<p>4. Současným dotykem „-“ a „+“ se časovač zruší a na displeji minut se zobrazí „--“.</p>	





<p>5. Po nastavení času začne ihned odpočítávání. Na displeji se zobrazí zbývající čas a indikátor časovače bude blikat 5 sekund.</p>	 The image shows a digital display with the number '17' in a large, black, seven-segment font. Above the numbers are horizontal lines on both sides. Below the display is a circular icon with a downward-pointing arrow, and to its right is a plus sign (+).
<p>6. Po uplynutí nastaveného času bude znít 30 sekund akustický signál a indikátor časovače zobrazí „-“.</p>	 The image shows a digital display with two horizontal dashes (--) in the center. Below the display is a circular icon with a downward-pointing arrow.

Tip:

- Jedním dotykem ovladače „-“ nebo „+“ časovače snížíte nebo zvýšíte čas o 1 minutu.
- Dotykem a podržením ovladače „-“ nebo „+“ na časovači snížíte nebo zvýšíte čas o 10 minut.
- Pokud nastavený čas přesáhne 99 minut, časovač se automaticky vrátí na 0 minut.

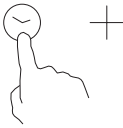
Nastavení časovače pro vypnutí jedné nebo více varných zón

Nastavte jednu zónu

<p>1. Dotkněte se ovladače volby varné zóny.</p>	
<p>2. Dotkněte se ovladače časovače, indikátor časovače zobrazí „10“.</p>	
<p>3. Nastavte čas dotykem ovladače „-“ nebo „+“ na časovači. Indikátor minutky začne blikat a zobrazí se na displeji časovače.</p>	
<p>4. Současným dotykem „-“ a „+“ se časovač zruší a na displeji minut se zobrazí „--“.</p>	
<p>5. Po nastavení času ihned začne odpočítávání. Na displeji se zobrazí zbývající čas a indikátor časovače bude blikat 5 sekund.</p>	

Nastavení časovače pro vypnutí více než jedné varné zóny

1. Pokud tuto funkci používá více než jedna varná zóna, indikátor časovače zobrazí nejnižší čas. (např. čas nastavení zóny č. 3 je 15 minut, čas nastavení zóny č. 4 je 5 minut, indikátor časovače zobrazuje „5“)

POZNÁMKA

- Červená tečka vedle indikátoru úrovně výkonu bude blikat.

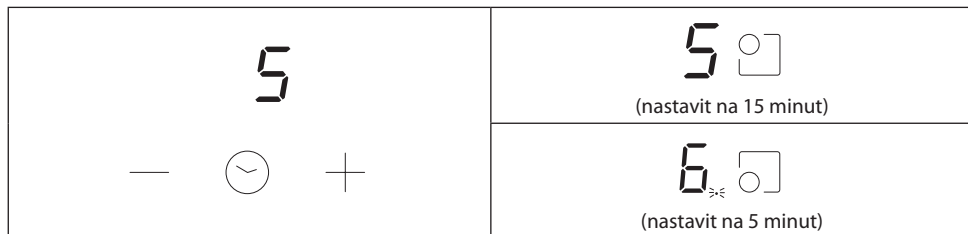

2. Po uplynutí odpočítávaného časovače se příslušná zóna vypne. Potom se zobrazí nový minutový časovač a tečka příslušné varné zóny bude blikat.

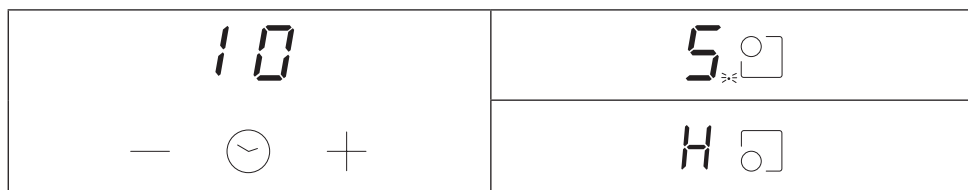

3. Když časovač vaření uplyne, příslušná varná zóna se automaticky vypne.



POZNÁMKA

1. Červená tečka vedle indikátoru úrovně výkonu se rozsvítí, což znamená, že je zvolena daná zóna.



2. Chcete-li změnit čas po nastavení časovače, musíte začít od kroku 1.

6. Ochrana proti přehřátí

Vybavena teplotním čidlem, dokáže varná deska monitorovat teplotu uvnitř sklokeramické varné desky. Když je monitorována nadměrná teplota, sklokeramická varná deska se automaticky zastaví.

7. Varování před zbytkovým teplem

Když je varná deska nějaký čas v provozu, bude tam nějaké zbytkové teplo. Zobrazí se písmeno „H“, aby vás varovalo, abyste se od vyhýbali dané varné zóně.

8. Přednastavené funkční časy

Automatické vypnutí je bezpečnostní ochranná funkce pro vaši sklokeramickou varnou desku. Pokud zapomenete vypnout vaření, vypne se automaticky. Přednastavený funkční čas pro různé úrovně výkonu je uveden v následující tabulce:

Úroveň výkonu	1	2	3	4	5	6	7	8	9
Přednastavený funkční čas (hodina)	8	8	8	4	4	4	2	2	2

7. ČIŠTĚNÍ A ÚDRŽBA

Co?	Jak?	Důležité!
Každodenní znečištění na skle (otisky prstů, stopy, skvrny způsobené jídlem nebo nesladké skvrny na skle)	<ol style="list-style-type: none"> 1. Vypněte napájení varné desky. 2. Když je sklo stále teplé (ale ne horké!), naneste čisticí prostředek na varné desky. 3. Opláchněte a otřete dosucha čistou tkaninou nebo papírovou utěrkou. 4. Znova zapněte napájení varné desky. 	<ul style="list-style-type: none"> • Když je vypnuté napájení varné desky, nebude znázorněna žádná indikace „horkého povrchu“, ale varná zóna může být stále horká! Buďte mimořádně opatrní. • Sklo mohou poškrábat drátěnky, některá vlákna z nylonu a drsné/hrubé čisticí prostředky. Vždy si přečtěte štítek, abyste si ověřili, zda je váš čistič vhodný. • Nikdy nezanechávejte zbytky po čištění na varné desce: sklo se může znečistit.
Skvrny po vykypění, rozpuštění a horké sladké skvrny na skle	<p>Ihned je odstraňte pomocí obracečky, stěrky nebo škrabky, která je vhodná pro sklokeramické varné desky, ale dejte si pozor na horké povrchy varné zóny:</p> <ol style="list-style-type: none"> 1. Vypněte napájení varné desky z elektrické zásuvky. 2. Čepel držte pod úhlem 30° a špínu nebo skvrnu seškrabejte z chladné plochy varné desky. 3. Znečištění nebo rozlití očistěte hadříkem nebo papírovou utěrkou. 4. Postupujte podle kroků 2 až 4 v textu „Každodenní znečištění na skle“ výše. 	<ul style="list-style-type: none"> • Co nejdříve odstraňte skvrny, které zůstaly po rozpuštění, vykypěném a sladkém jídle. Pokud je necháte na skle vychladnout, může být obtížné je odstranit nebo dokonce trvale poškodit povrch skla. • Nebezpečí pořezání: Když je bezpečnostní kryt zasunutý, čepel ve škrabce je ostrá jako břitva. Používejte ji s mimořádnou péčí a vždy skladujte bezpečně a mimo dosah dětí.
Skvrny na dotykových ovládacích prvcích	<ol style="list-style-type: none"> 1. Vypněte napájení varné desky. 2. Skvrnu navlhčete. 3. Oblast dotykového ovládání otřete čistou vlhkou houbou nebo hadrem. 4. Plochu zcela otřete papírovou utěrkou. 5. Znovu zapněte napájení varné desky. 	<ul style="list-style-type: none"> • Varná deska může zapípat a dotykové ovládací prvky nemusí fungovat, pokud je na nich tekutina. Před opětovným zapnutím varné desky se ujistěte, zda jste oblast dotykového ovládání otřeli dosucha.

8. ODSTRANĚNÍ MOŽNÝCH PROBLÉMŮ

Provoz vašeho spotřebiče může vést k chybám a poruchám. Následující tabulky obsahují možné příčiny a poznámky k vyřešení chybového hlášení nebo poruchy. Doporučujeme vám pozorně si přečíst níže uvedené tabulky, abyste ušetřili čas a peníze, které mohou stát volání do servisního střediska.

Problém	Možné příčiny	Řešení
Varnou desku nelze zapnout.	Bez napájení.	Zkontrolujte, zda je sklokeramická varná deska připojena ke zdroji napájení a zda je zapnutá. Zkontrolujte, zda ve vaší domácnosti nebo oblasti nedošlo k výpadku napájení. Pokud jste zkontrolovali všechno a problém přetrvává, zavolejte kvalifikovaného technika.
Dotykové ovládací prvky nereagují.	Ovládací prvky jsou uzamčeny.	Odemkněte ovládací prvky. Pokyny naleznete v části „Používání sklokeramické varné desky“.
Dotykové ovládací prvky se obtížně obsluhují.	Na ovládacím panelu může být slabá vrstva vody nebo při dotyku ovládacích prvků možná používáte špičku prstu.	Ujistěte se, zda je oblast dotykového ovládání suchá a když se dotýkáte ovládacích prvků, použijte bříško prstu.
Sklo je poškrábané.	Kuchyňské varné nádoby s drsným povrchem. Používají se nevhodné abrazivní čisticí prostředky.	Používejte nádoby s rovnými a hladkými dny. Viz část „Volba správné varné nádoby“. Viz část „Čištění a údržba“.
Některé varné nádoby vydávají praskavé nebo cvakavé zvuky.	Může to být způsobeno konstrukcí vašich varných nádob (vrstvy různých kovů různě vibrují).	To je běžné pro varné nádoby a neznamená to poruchu.

9. ZOBRAZENÍ A KONTROLA PORUCH

1. Varná deska je vybavena funkcí autodiagnostiky. Pomocí tohoto testu je technik schopen zkontrolovat funkci několika komponent, aniž by musel varnou desku rozebírat nebo demontovat z pracovní plochy.
2. Chybový kód se vyskytuje během používání a existují řešení zákazníkům;

Kód poruchy	Problém	Řešení
Žádná automatická náprava		
E0	Chyba s označením 0.	Vložte znovu spojení mezi deskou displeje a napájecí deskou. Vymeňte napájecí desku.
E1	Porucha snímače teploty sklokeramické desky - přerušovaný obvod.	Zkontrolujte připojení nebo vyměňte snímač teploty sklokeramické desky.
E2	Porucha snímače teploty sklokeramické desky - zkrat.	
E7	Porucha snímače teploty sklokeramické desky	
C1	Vysoká teplota snímače sklokeramické desky.	Počkejte, dokud se teplota sklokeramické desky nevrátí na normální hodnotu. Dotykem tlačítka „ZAP/VYP“ restartujte spotřebič.
E3	Porucha čidla teploty NTC - přerušovaný obvod.	Namontujte zpět desku napájení.
E4	Porucha čidla teploty NTC - zkrat.	
EL	Napájecí napětí je pod jmenovitým napětím.	Zkontrolujte, zda je napájení normální. Po normálním napájení zapněte spotřebič.
EH	Napájecí napětí je nad jmenovitým napětím spotřebiče.	
EU	Chyba v komunikaci.	Znovu vytvořte spojení mezi deskou displeje a deskou napájení. Namontujte zpět desku napájení nebo desku displeje.

TECHNICKÉ INFORMACE

Technické informace se nachází na typovém štítku na vnitřní straně spotřebiče a na energetickém štítku. QR kód, na dodaném energetickém štítku, obsahuje odkaz na registraci spotřebiče v databázi EU Eprel. Uchovejte si energetický štítek, návod k použití, spolu s dalšími dokumenty dodanými s přístrojem.

INFORMACE O TESTOVÁNÍ

Dodané zařízení je v souladu s Ecodesignem a EN 60350-2: 2018+A1:2021. Požadavky na přístup vzduchu pro správný provoz přístroje, minimální vzdálenost od zdi a rozměry přístroje, jsou součástí tohoto návodu. V případě dalších dotazů se obraťte na výrobce.

PÉČE O ZÁKAZNÍKA A SERVIS

Vždy používejte pouze originální náhradní díly.

Označení modelu a sériové číslo naleznete na typovém štítku. Polohu typového štítku je možné změnit bez předchozího upozornění.

Originální náhradní díly pro některé konkrétní komponenty jsou k dispozici minimálně 7 nebo 10 let.

Závisí to na typu komponentu a na uvedení posledního spotřebiče daného modelu na trh.

Při kontaktování našeho autorizovaného servisu mějte k dispozici modelové označení, sériové číslo a popis závady.

Pro stažení dokumentů navštivte www.philco.cz.

Pro nahlášení závady a získání dalších servisních informací navštivte <https://philco.cz/podpora-a-servis>.

Změny vyhrazeny bez předchozího upozornění.

POKYNY A INFORMACE TÝKAJÍCÍ SE LIKVIDACE POUŽITÝCH OBALOVÝCH MATERIÁLŮ

Obalové materiály zlikvidujte na veřejném místě určeném pro likvidaci odpadu.

LIKVIDACE VYSLOUŽILÝCH ELEKTRICKÝCH A ELEKTRONICKÝCH SPOTŘEBIČŮ



Symbol uvedený na výrobku, jeho příslušenství nebo obalu Vás upozorňuje na to, že s tímto výrobkem nesmí být zacházeno jako s běžným odpadem. Zlikvidujte tento výrobek na příslušném sběrném místě pro recyklaci odpadu z elektrických a elektronických zařízení. Popřípadě je možné v některých státech Evropské unie nebo jiných evropských státech vrátit vysloužilý výrobek místnímu prodejci, a to v případě koupě obdobného nového výrobku. Správná likvidace tohoto výrobku pomůže ušetřit cenné přírodní zdroje a minimalizuje případné negativní vlivy na životní prostředí a lidské zdraví, ke kterým by mohlo dojít v důsledku nesprávné likvidace odpadu. Podrobnější informace získáte na místním úřadě nebo v nejbližším středisku pro sběr odpadu. Nesprávná likvidace tohoto typu odpadu může mít za následek udělení pokuty v souladu s vnitrostátními předpisy.

Pro podnikatelské subjekty v Evropské unii

Pokud chcete zlikvidovat elektrické nebo elektronické zařízení, vyžádejte si potřebné informace od svého prodejce nebo dodavatele.

Likvidace v ostatních státech mimo Evropskou unii

Pokud chcete vysloužilý spotřebič zlikvidovat, vyžádejte si potřebné informace o správném způsobu likvidace od místních úřadů nebo svého prodejce.



Tento výrobek splňuje všechny základní požadavky nařízení EU, která se na něj vztahují.

Výrobce si vyhrazuje právo měnit text návodu k obsluze, design výrobku a jeho technické údaje bez předchozího upozornění.

Originál tohoto návodu k obsluze je v českém jazyce.

SKLOKERAMICKÁ VARNÁ DOSKA

NÁVOD NA OBSLUHU

PHILCO



Famous for Quality the World Over

PHS 6042 DC

**Vážený zákazník,
Ďakujeme, že ste si kúpili výrobok značky PHILCO. Aby mohol váš spotrebič slúžiť dobre, prečítajte si všetky pokyny uvedené v tomto návode na obsluhu.**

OBSAH

1. BEZPEČNOSTNÉ POKYNY	2
1.1 PLÁNOVANÉ POUŽITIE	2
1.2 BEZPEČNOSTNÉ VAROVANIA	3
1.3 INŠTALÁCIA	3
1.4 PREVÁDZKA A ÚDRŽBA	6
2. TECHNICKÉ ÚDAJE	10
3. CELKOVÝ POPIS SPOTREBIČA	11
3.1 POHĽAD ZHORA	11
3.2 OVLÁDACÍ PANEL	11
3.3 INFORMÁCIE O PRODUKTE	12
3.4 PRINCÍP FUNGOVANIA	12
3.5 PRED POUŽITÍM NOVEJ SKLOKERAMICKEJ VARNEJ DOSKY	12
4. SPRIEVODCA RÝCHLYM ŠTARTOM	13
4.1 TIPY NA VARENIE	13
4.2 NASTAVENIE TEPLA	14
5. INŠTALÁCIA PRODUKTU	15
5.1 VOĽBA INŠTALAČNÉHO VYBAVENIA	15
5.2 UPOZORNENIA	18
5.3 PRIPOJENIE VARNEJ DOSKY K SIEŤOVÉMU NAPÁJANIU	19
6. PREVÁDZKOVÉ POKYNY	20
6.1 DOTYKOVÉ OVLÁDACIE PRVKY	20
6.2 VOĽBA SPRÁVNEJ VARNEJ NÁDOBY	20
6.3 SPÔSOB POUŽÍVANIA	21
7. ČISTENIE A ÚDRŽBA	29
8. ODSTRÁNENIE MOŽNÝCH PROBLÉMOV	30
9. ZOBRAZENIE A KONTROLA PORÚCH	31







1. BEZPEČNOSTNÉ POKYNY

1.1 PLÁNOVANÉ POUŽITIE

NASLEDUJÚCE BEZPEČNOSTNÉ POKYNY MAJÚ ZABRÁNIŤ NEPREDVÍDANÝM RIZIKÁM ALEBO ŠKODÁM SPÔSOBENÝM NEBEZPEČNOU ALEBO NESPRÁVNOU PREVÁDZKOU SPOTREBIČA. PRI PRÍCHODE SKONTROLUJTE OBAL A SPOTREBIČ, ABY STE SA UISTILI, ČI JE VŠETKO NEPORUŠENÉ, ABY BOLA ZAISTENÁ BEZPEČNÁ PREVÁDZKA. AK ZISTÍTE AKÉKOL'VEK POŠKODENIE, KONTAKTUJTE PREDAJCU ALEBO PREDAJCU. MAJTE NA PAMÄTI, ŽE ÚPRAVY ALEBO ZMENY SPOTREBIČA NIE SÚ Z DÔVODU VAŠEJ BEZPEČNOSTI POVOLENÉ.

POUŽITIE, KTORÉ NIE JE V SÚLADE S POKYNNI MÔŽE SPÔSOBIŤ NEBEZPEČENSTVO A STRATU ZÁRUČNÝCH NÁROKOV.

VYSVETLENIE SYMBOLOV

	Nebezpečenstvo Tento symbol označuje, že existuje nebezpečenstvo pre život a zdravie osôb spôsobené mimoriadne horľavým plynom.
	Varovanie pred elektrickým napätím Tento symbol označuje, že existuje nebezpečenstvo ohrozenia života a zdravia osôb v dôsledku napätia.
	Varovanie Signálne slovo označuje nebezpečenstvo so stredným stupňom rizika, ktoré, ak sa mu nezabráni, môže mať za následok smrť alebo vážne zranenie.
	Upozornenie Signálne slovo označuje nebezpečenstvo s nízkym stupňom rizika, ktoré, ak sa mu nezabráni, môže viesť k ľahkému alebo stredne ťažkému zraneniu.
	Pozor Signálne slovo označuje dôležité informácie (napr. škody na majetku), ale nie nebezpečenstvo.
	Dodržujte pokyny Tento symbol znamená, že servisný technik by mal tento spotrebič obsluhovať a udržiavať iba v súlade s návodom na obsluhu.

Pred použitím/úvedením spotrebiča si pozorne a pozorne prečítajte tento návod na obsluhu a uschovajte ho v bezprostrednej blízkosti miesta inštalácie alebo spotrebiča pre neskoršie použitie!

1.2 BEZPEČNOSTNÉ VAROVANIA

VAŠA BEZPEČNOSŤ JE PRE NÁS DÔLEŽITÁ. PRED POUŽITÍM VARNEJ DOSKY SI PREČÍTAJTE TIETO INFORMÁCIE.

1.3 INŠTALÁCIA

NEBEZPEČENSTVO ÚRAZU ELEKTRICKÝM PRÚDOM

- PRED VYKONANÍM AKEJKOL'VEK PRÁCE ALEBO ÚDRŽBY NA SPOTREBIČI HO ODPOJTE OD ELEKTRICKEJ SIETE.
- PRIPOJENIE K DOBRÉMU SYSTÉMU UZEMNENIA JE NEVYHNUTNÉ A POVINNÉ.
- ÚPRAVY DOMÁCEHO ELEKTROINŠTALÁCIE SMIE VYKONÁVAŤ IBA KVALIFIKOVANÝ ELEKTRIKÁR.
- NEDODRŽANIE TOHTO POKYNU MÔŽE MAŤ ZA NÁSLEDOK ZÁSAH ELEKTRICKÝM PRÚDOM ALEBO SMRŤ.

NEBEZPEČENSTVO POREZANIA

- DÁVAJTE POZOR - OKRAJE PANELOV SÚ OSTRÉ.
- NEOPATRNOŠŤ MÔŽE MAŤ ZA NÁSLEDOK ZRANENIE ALEBO REZNÉ RANY.

DÔLEŽITÉ BEZPEČNOSTNÉ POKYNY

- PRED INŠTALÁCIOU ALEBO POUŽITÍM TOHTO ZARIADENIA SI POZORNE PREČÍTAJTE TIETO POKYNY.
- NA TENTO SPOTREBIČ BY SA NIKDY NEMAL UMIESTŇOVAŤ ŽIADNY HORĽAVÝ MATERIÁL ALEBO PRODUKTY.
- DAJTE PROSÍM TIETO INFORMÁCIE K DISPOZÍCII OSOBE ZODPOVEDNEJ ZA INŠTALÁCIU SPOTREBIČA, PRETOŽE BY TO MOHLO ZNÍŽIŤ VAŠE NÁKLADY NA INŠTALÁCIU.

- ABY SA PREDIŠLO NEBEZPEČENSTVU, TENTO SPOTREBIČ MUSÍ BYŤ NAINŠTALOVANÝ PODĽA TÝCHTO POKYNOV NA INŠTALÁCIU.
- TENTO SPOTREBIČ SMIE SPRÁVNE NAINŠTALOVAŤ A UZEMNIŤ IBA PRIMERANE KVALIFIKOVANÁ OSOBA.
- TENTO SPOTREBIČ BY MAL BYŤ PRIPOJENÝ K OKRUHU, KTORÝ OBSAHUJE ODDEĽOVACÍ SPÍNAČ, KTORÝ UMOŽŇUJE ÚPLNÉ ODPOJENIE OD NAPÁJANIA.
- NESPRÁVNA INŠTALÁCIA SPOTREBIČA MÔŽE VIESŤ K NEPLATNOSTI AKÝCHKOLĽVEK NÁROKOV NA ZÁRUKU ALEBO OPRÁVNENIU POUŽÍVAŤ SPOTREBIČ.
- TENTO SPOTREBIČ MÔŽU POUŽÍVAŤ DETI VO VEKU OD 8 ROKOV A STARŠIE A OSOBY SO ZNÍŽENÝMI FYZICKÝMI, ZMYSLOVÝMI ALEBO DUŠEVNÝMI SCHOPNOSŤAMI ALEBO NEDOSTATKOM SKÚSENOSTÍ A ZNALOSTÍ, AK SÚ POD DOHĽADOM ALEBO SÚ POUČENÉ O POUŽÍVANÍ SPOTREBIČA BEZPEČNÝM SPÔSOBOM A ROZUMEJÚ NEBEZPEČENSTVÁM. S TÝM SÚVISIACIM.
- DETI SA SO SPOTREBIČOM NESMÚ HRAŤ. ČISTENIE A POUŽÍVATEĽSKÚ ÚDRŽBU NESMÚ VYKONÁVAŤ DETI BEZ DOZORU.
- AK JE NAPÁJACÍ KÁBEL POŠKODENÝ, MUSÍ HO VYMENIŤ VÝROBCA, JEHO SERVISNÝ ZÁSTUPCA ALEBO PODOBNE KVALIFIKOVANÁ OSOBA, ABY SA PREDIŠLO NEBEZPEČENSTVU.
- VAROVANIE: AK JE POVRCH PRASKNUTÝ, VYPNITE SPOTREBIČ, ABY STE PREDIŠLI MOŽNOSTI ÚRAZU ELEKTRICKÝM PRÚDOM, PRE POVRCHY VARNEJ DOSKY ZO SKLOKERAMICKÉHO ALEBO PODOBNÉHO MATERIÁLU, KTORÝ CHRÁNI ČASTI POD NAPÄTÍM.

- KOVOVÉ PREDMETY, AKO SÚ NOŽE, VIDLIČKY, LYŽICE A POKRIEVKY, BY SA NEMALI KLÁŠŤ NA POVRCH VARNEJ DOSKY, PRETOŽE SA MÔŽU ZOHRIAŤ.
- NESMIE SA POUŽÍVAŤ PARNÝ ČISTIČ.
- NA ČISTENIE VARNEJ DOSKY NEPOUŽÍVAJTE PARNÝ ČISTIČ.
- SPOTREBIČ NIE JE URČENÝ NA OVLÁDANIE POMOCOU EXTERNÉHO ČASOVAČA ALEBO SAMOSTATNÉHO SYSTÉMU DIAĽKOVÉHO OVLÁDANIA.
- VAROVANIE: NEBEZPEČENSTVO POŽIARU: NESKLADUJTE PREDMETY NA VARNÝCH PLOCHÁCH.
- PROCES VARENIA MUSÍ BYŤ POD DOHĽADOM. KRÁTKODOBÝ PROCES VARENIA MUSÍ BYŤ NEPRETRŽITE KONTROLOVANÝ.
- VAROVANIE: VARENIE BEZ DOZORU NA VARNEJ DOSKE S TUKOM ALEBO OLEJOM MÔŽE BYŤ NEBEZPEČNÉ A MÔŽE SPÔSOBIŤ POŽIAR. NIKDY SA NEPOKÚŠAJTE UHASIŤ OHEŇ VODOU, ALE VYPNITE SPOTREBIČ A POTOM PLAMEŇ PRIKRYTE NAPR. S POKRIEVKOU ALEBO POŽIARNOU PRIKRÝVKOU.

1.4 PREVÁDZKA A ÚDRŽBA

NEBEZPEČENSTVO ÚRAZU ELEKTRICKÝM PRÚDOM

- NEVARTE NA ROZBITEJ ALEBO PRASKNUTEJ VARNEJ DOSKE. AK SA POVRCH VARNEJ DOSKY ZLOMÍ ALEBO PRASKNE, OKAMŽITE VYPNITE SPOTREBIČ SIEŤOVÝM VYPÍNAČOM (NA STENE) A KONTAKTUJTE KVALIFIKOVANÉHO TECHNIKA.
- PRED ČISTENÍM ALEBO ÚDRŽBOU VARNÚ DOSKU VYPNITE PRI STENE.
- NEDODRŽANIE TOHTO POKYNU MÔŽE MAŤ ZA NÁSLEDOK ZÁSAH ELEKTRICKÝM PRÚDOM ALEBO SMRŤ.

ZDRAVOTNÉ RIZIKÁ

- TENTO SPOTREBIČ SPĽŇA NORMY ELEKTROMAGNETICKEJ BEZPEČNOSTI.
- OSOBY S KARDIOSTIMULÁTOROM ALEBO INÝMI ELEKTRICKÝMI IMPLANTÁTMI (AKO SÚ INZULÍNOVÉ PUMPY) SA VŠAK MUSIA PRED POUŽITÍM TOHTO ZARIADENIA PORADIŤ SO SVOJÍM LEKÁROM ALEBO VÝROBCOM IMPLANTÁTOV, ABY SA UBEZPEČILI, ŽE ICH IMPLANTÁTY NEBUDÚ OVPLYVNENÉ ELEKTROMAGNETICKÝM POĽOM.
- NEDODRŽANIE TOHTO POKYNU MÔŽE MAŤ ZA NÁSLEDOK SMRŤ.

NEBEZPEČENSTVO HORÚCEHO POVRCHU

- POČAS POUŽÍVANIA SA PRÍSTUPNÉ ČASTI TOHTO SPOTREBIČA ZOHREJÚ NATOĽKO, ŽE SPÔSOBIA POPÁLENINY.
- NEDOVOLTE, ABY SA VAŠE TELO, ODEV ALEBO INÝ PREDMET AKO VHODNÝ RIAD DOSTAL DO KONTAKTU S KERAMICKÝM SKLOM, KÝM POVRCH NEVYCHLADNE.

- UDRŽUJTE DETI MIMO DOSAHU.
- RUKOVÄTE VARNÝCH NÁDOB MÔŽU BYŤ HORÚCE NA DOTYK. SKONTROLUJTE, ČI RUKOVÄTE VARNEJ NÁDOBY NEPREČNIEVAJÚ NAD OSTATNÝMI ZAPNUTÝMI VARNÝMI ZÓNAMI.
- DRŽTE RUKOVÄTE MIMO DOSAHU DETÍ.
- NEDODRŽANIE TOHTO POKYNU MÔŽE VIESŤ K POPÁLENINÁM A OBARENIU.

NEBEZPEČENSTVO POREZANIA

- ČEPEĽ ŠKRABKY NA VARNÚ DOSKU JE OSTRÁ AKO ŽILETKA, KEĎ JE BEZPEČNOSTNÝ KRYT STIAHNUTÝ. POUŽÍVAJTE JU S MIMORIADNOU OPATRNOSŤOU A VŽDY SKLADUJTE BEZPEČNE A MIMO DOSAHU DETÍ.
- NEOPATRNOSŤ MÔŽE MAŤ ZA NÁSLEDOK ZRANENIE ALEBO REZNÉ RANY.

DÔLEŽITÉ BEZPEČNOSTNÉ POKYNY

- NIKDY NENECHÁVAJTE SPOTREBIČ POČAS POUŽÍVANIA BEZ DOZORU. VARENIE SPÔSOBUJE DYMENIE A ÚNIKY TUKU, KTORÝ SA MÔŽU VZNIETIŤ.
- SPOTREBIČ NIKDY NEPOUŽÍVAJTE AKO PRACOVNÚ ALEBO ODKLADACIU PLOCHU.
- NIKDY NENECHÁVAJTE NA SPOTREBIČI ŽIADNE PREDMETY ANI NÁRADIE.
- V BLÍZKOSTI SPOTREBIČA NEUMIESTŇUJTE ANI NENECHÁVAJTE ŽIADNE ZMAGNETIZOVATEĽNÉ PREDMETY (NAPR. KREDITNÉ KARTY, PAMÄŤOVÉ KARTY) ALEBO ELEKTRONICKÉ ZARIADENIA (NAPR. POČÍTAČE, MP3 PREHRÁVAČE), PRETOŽE MÔŽU BYŤ OVPLYVNENÉ JEHO ELEKTROMAGNETICKÝM POĽOM.

- SPOTREBIČ NIKDY NEPOUŽÍVAJTE NA ZOHRIEVANIE ALEBO VYKUROVANIE MIESTNOSTI.
- PO POUŽITÍ VŽDY VYPNITE VARNÉ ZÓNY A VARNÚ DOSKU, AKO JE POPÍSANÉ V TOMTO NÁVODE (POMOCO DOTYKOVÝCH OVLÁDAČOV). NESPOLIEHAJTE SA NA FUNKCIU DETEKIE VARNEJ NÁDOBY, ŽE VYPNE VARNÉ ZÓNY, KEĎ ODLOŽÍTE VARNÚ NÁDOBU.
- NEDOVOLTE DEŤOM, ABY SA SO SPOTREBIČOM HRALI, ANI NA ŇOM SEDELI, STÁLI ALEBO NAŇ LIEZLI.
- NEUCHOVÁVAJTE PREDMETY, KTORÉ SÚ ZAUJÍMAVÉ PRE DETI, V SKRINKÁCH NAD SPOTREBIČOM. DETI LEZÚCE NA VARNÚ DOSKU BY SA MOHLI VÁŽNE ZRANIŤ.
- NENECHÁVAJTE DETI SAMOTNÉ ALEBO BEZ DOZORU V OBLASTI, KDE SA SPOTREBIČ POUŽÍVA.
- DETI ALEBO OSOBY SO ZDRAVOTNÝM POSTIHNUTÍM, KTORÉ OBMEDZUJE ICH SCHOPNOSŤ POUŽÍVAŤ SPOTREBIČ, BY MALI MAŤ ZODPOVEDNÚ A KOMPETENTNÚ OSOBU, KTORÁ ICH POUČÍ O JEHO POUŽÍVANÍ. ZODPOVEDNÁ OSOBA BY MALA BYŤ PRESVEDČENÁ, ŽE MÔŽE SPOTREBIČ POUŽÍVAŤ BEZ NEBEZPEČENSTVA PRE SEBA ALEBO SVOJE OKOLIE.
- NEOPRAVUJTE ANI NEVYMIEŇAJTE ŽIADNU ČASŤ SPOTREBIČA, POKIAĽ TO NIE JE VÝSLOVNE UVEDENÉ V NÁVODE. VŠETKY OSTATNÉ SERVISNÉ PRÁCE BY MAL VYKONÁVAŤ KVALIFIKOVANÝ TECHNIK.
- NEKLAĎTE NA VARNÚ DOSKU ŤAŽKÉ PREDMETY ANI ICH NA NE NEPÚŠŤAJTE.
- NESTOJTE NA VARNEJ DOSKE.
- NEPOUŽÍVAJTE VARNÉ NÁDOBY SO ZUBATÝMI OKRAJMI ANI NEŤAHAJTE VARNÉ NÁDOBY PO POVRCHU KERAMICKÉHO SKLA, PRETOŽE TO MÔŽE SKLO POŠKRIABAŤ.

- NA ČISTENIE VARNEJ DOSKY NEPOUŽÍVAJTE DRÔTENKY ANI INÉ DRSNÉ ABRAZÍVNE ČISTIACE PROSTRIEDKY, PRETOŽE MÔŽU POŠKRIABAŤ KERAMICKÉ SKLO.
- TENTO SPOTREBIČ JE URČENÝ NA POUŽITIE V DOMÁCNOSTI A PODOBNÝCH VYUŽITIACH, AKO SÚ:
 - KUCHYNE PRE ZAMESTNANCOV V OBCHODOCH, KANCELÁRIÁCH A INÝCH PRACOVNÝCH PROSTREDIACH;
 - NA FARMÁCH;
 - KLIENTMI V HOTELOCH, MOTELOCH A INÝCH PROSTREDIACH REZIDENČNÉHO TYPU;
 - V PROSTREDÍ TYPU NOČLAH S RAŇAJKAMI.
- VAROVANIE: SPOTREBIČ A JEHO PRÍSTUPNÉ ČASTI SA POČAS POUŽÍVANIA ZAHRIEVAJÚ.
- JE POTREBNÉ DÁVAŤ POZOR, ABY STE SA NEDOTKLI VYHRIEVAČÍCH TELIES.
- DETI MLADŠIE AKO 8 ROKOV SA MUSIA DRŽAŤ MIMO, POKIAĽ NIE SÚ NEPRETRŽITE POD DOZOROM.

BLAHOŽELÁME VÁM KU KÚPE VAŠEJ NOVEJ SKLOKERAMICKEJ VARNEJ DOSKY. ODPORÚČAME VÁM, ABY STE STRÁVILI NEJAKÝ ČAS PREČÍTANÍM TOHTO NÁVODU NA OBSLUHU/INŠTALÁCIU, ABY STE PLNE POCHOPILI, AKO HO SPRÁVNE NAINŠTALOVAŤ A OVLÁDAŤ. PRE INŠTALÁCIU SI PREČÍTAJTE ČASŤ O INŠTALÁCII. PRED POUŽITÍM SI POZORNE PREČÍTAJTE VŠETKY BEZPEČNOSTNÉ POKYNY A USCHOVAJTE SI TENTO NÁVOD NA OBSLUHU/INŠTALAČNÝ NÁVOD PRE BUDÚCE POUŽITIE.

2. TECHNICKÉ ÚDAJE

Varná doska	PHS 6042 DC
Varné zóny	4 zóny
Napájacie napätie	220 - 240 V~ 50 Hz alebo 60 Hz
Inštalovaný elektrický výkon	6000 - 7200 W
Rozmery výrobku D × Š × V (mm)	590 x 520 x 51
Vstavané rozmery A × B (mm)	560 x 480

Hmotnosť a rozmery sú približné. Pretože sa neustále snažíme zlepšovať naše produkty, môžeme zmeniť špecifikácie a dizajn bez predchádzajúceho upozornenia.

3. CELKOVÝ POPIS SPOTREBIČA

3.1 Pohľad zhora

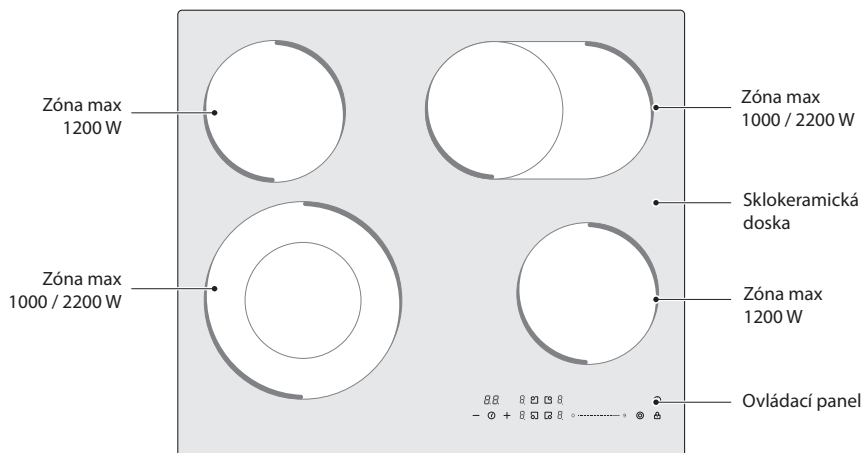

3.2 Ovládací panel

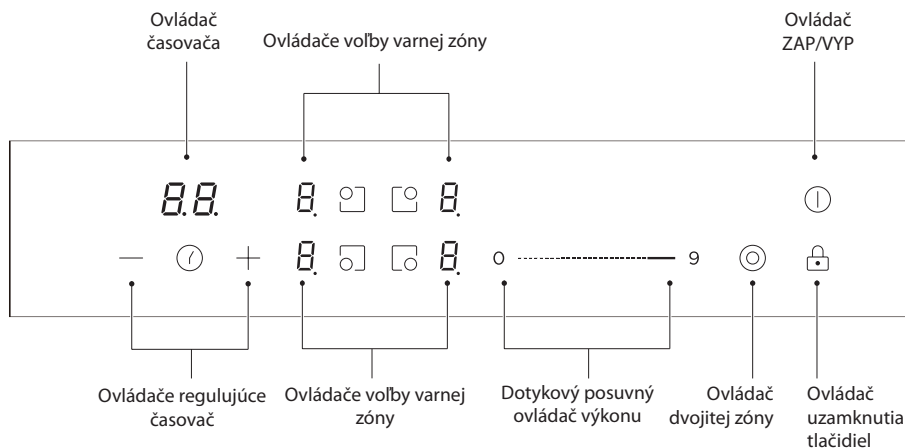

POZNÁMKA

Všetky obrázky v tomto návode slúžia len na vysvetlenie. Akýkoľvek nesúlad medzi skutočným objektom a vyobrazením na výkrese bude podliehať skutočnému predmetu.

3.3 Informácie o produkte

Mikropočítačová sklokeramická varná doska môže spĺňať rôzne požiadavky kuchyne vďaka ohrevu odporovým vodičom, mikropočítačovému ovládaniu a voľbe viacerých výkonov, čo je skutočne optimálna voľba pre moderné rodiny.

Sklokeramická varná doska sa zameriava na zákazníkov a má prispôsobený dizajn. Varná doska má bezpečný a spoľahlivý výkon, ktorý vám spríjemní život a umožní vám naplno si vychutnať radosť zo života.

3.4 Princíp fungovania

Táto sklokeramická varná doska priamo využíva ohrev odporovým vodičom a výstupný výkon upravuje reguláciou výkonu pomocou dotykových ovládačov.

3.5 Pred použitím novej sklokeramickej varnej dosky

- Prečítajte si tento návod a osobitne si prečítajte časť „Bezpečnostné upozornenia“.
- Odstráňte všetku ochrannú fóliu, ktorá môže byť stále na sklokeramickej varnej doske.

4. SPRIEVODCA RÝCHLYM ŠTARTOM



Pri vyprážíaní buďte opatrní, pretože olej a tuk sa veľmi rýchlo zahrievajú, najmä ak používate funkciu Power-Boost. Pri extrémne vysokých teplotách sa olej a tuk samovoľne vznietia a to predstavuje vážne riziko požiaru.

4.1 Tipy na varenie

- Keď jedlo začne variť, znížte nastavenie teploty.
- Použitie pokrievky skracaie čas varenia a šetrí energiu tým, že udržuje teplo.
- Minimalizujte množstvo tekutiny alebo tuku, aby ste skrátili čas varenia.
- Keď sa jedlo ohreje, začnite variť pri vysokej teplote a následne ju znížte.

Dusenie, varenie ryže

- K vareniu dochádza pod bodom varu pri teplote okolo 85 °C, keď občas len stúpajú bubliny na povrch tekutiny na varenie. Je to kľúč k vynikajúcim polievkam a jemným duseným mäsiam, pretože chute sa vyvíjajú bez toho, aby sa jedlo prevarilo. Mali by ste tiež uvariť omáčky na báze vajok a múky zahustené pod bodom varu.
- Niektoré úlohy, vrátane varenia ryže absorpčnou metódou, môžu vyžadovať nastavenie vyššie ako najnižšie nastavenie, aby sa jedlo správne varilo v odporúčanom čase.

Pečenie steaku

Príprava šťavnatých steakov:

1. Pred varením nechajte mäso odstáť pri izbovej teplote približne 20 minút.
2. Zohrejte panvicu s hrubým dnom.
3. Potrite obe strany steaku olejom. Do horúcej panvice nakvapkajte malé množstvo oleja a potom mäso položte na horúcu panvicu.
4. V priebehu prípravy steak otočte iba raz. Presný čas prípravy bude závisieť od hrúbky steaku a od toho, ako ho chcete mať prepečený. Časy sa môžu líšiť od približne 2 - 8 minút na jednu stranu. Stlačte steak a zistíte, ako je prepečený - čím pevnejší bude, tým viac bude „well done“.
5. Nechajte steak odpočívať na teplom tanieri niekoľko minút, aby sa pred podávaním uvoľnil a stal sa jemným.

Vyprážíanie

1. Vyberte si sklokeramicky kompatibilný wok s plochým dnom alebo veľkú panvicu.
2. Majte pripravené všetky ingrediencie a vybavenie. Vyprážíanie by malo byť rýchle. Ak pripravujete veľké množstvo pokrmu, pripravujte jedlo v niekoľkých menších dávkach.
3. Panvicu krátko predhrejte a pridajte dve polievkové lyžice oleja.
4. Najskôr pripravte akékoľvek mäso, odložte nabok a udržujte v teple.
5. Vypražte zeleninu. Keď je horúca, ale stále chrumkavá, prepnite varnú zónu na nižšie nastavenie, vráťte mäso na panvicu a pridajte omáčku.
6. Prísady jemne premiešajte, aby ste sa uistili, že sú dostatočne tepelne upravené.
7. Podávajte ihneď.

4.2 Nastavenie tepla

Nižšie uvedené nastavenia sú iba orientačné. Presné nastavenie bude závisieť od niekoľkých faktorov, vrátane vášho riadu a množstva vareného pokrmu. Experimentujte s sklokeramicovou varnou doskou a vyhládajte nastavenia, ktoré vám najviac vyhovujú.

Nastavenie tepla	Vhodnosť
1 - 2	<ul style="list-style-type: none">• jemné ohrievanie malých množstiev potravín• topenie čokolády, masla a potravín, ktoré sa rýchlo pripália• jemné varenie• pomalé zohrievanie
3 - 4	<ul style="list-style-type: none">• opätovné zohrievanie• rýchle varenie• varenie ryže
5 - 6	<ul style="list-style-type: none">• palacinky
7 - 8	<ul style="list-style-type: none">• opekanie• varenie cestovín
9	<ul style="list-style-type: none">• vyprážanie• oškvarenie• privádzanie polievky do varu• varenie vody

5. INŠTALÁCIA PRODUKTU

5.1 Voľba inštaláčného vybavenia

Vyrežte pracovnú plochu podľa rozmerov uvedených na obrázku. Na účely inštalácie a použitia sa musí okolo otvoru zachovať minimálny priestor 50 cm. Hrúbka pracovnej plochy musí byť minimálne 30 mm. Vyberte materiál odolný voči teplu a izolovaný pracovný povrch (drevo a podobný vlákny alebo hygroskopický materiál sa nesmie používať ako materiál pracovného povrchu, pokiaľ nie je impregnovaný), aby nedošlo k úrazu elektrickým prúdom a väčšej deformácii spôsobenej tepelným žiarením z varnej dosky. Ako je uvedené nižšie:

● POZNÁMKA:

Bezpečná vzdialenosť medzi stranami varnej dosky a vnútornými povrchmi pracovnej plochy by mala byť najmenej 3 mm.

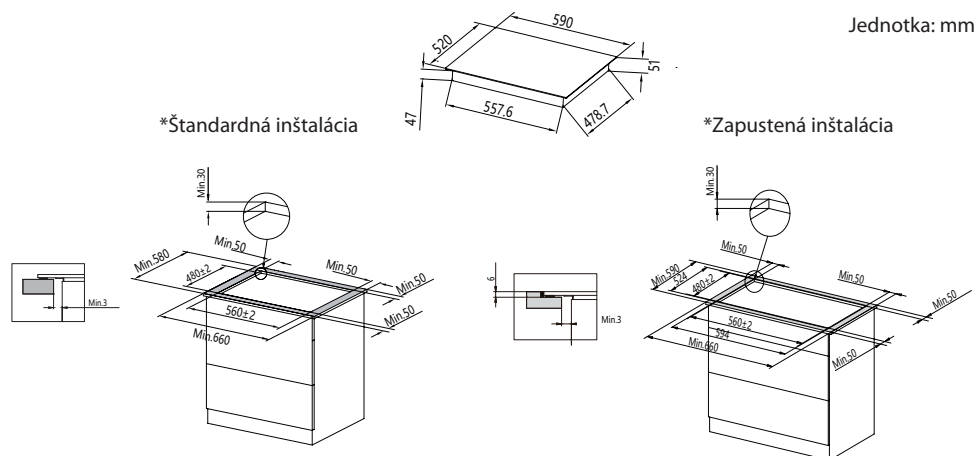

Za každých okolností sa uistite, či je sklokeramická varná doska dobre vetraná a či nie je zablokovaný vstup a výstup vzduchu. Skontrolujte, či je sklokeramická varná doska v dobrom stave. Ako je uvedené nižšie.

POZNÁMKA:

Bezpečná vzdialenosť medzi varnou doskou a skrinkou nad varnou doskou by mala byť najmenej 500 mm.

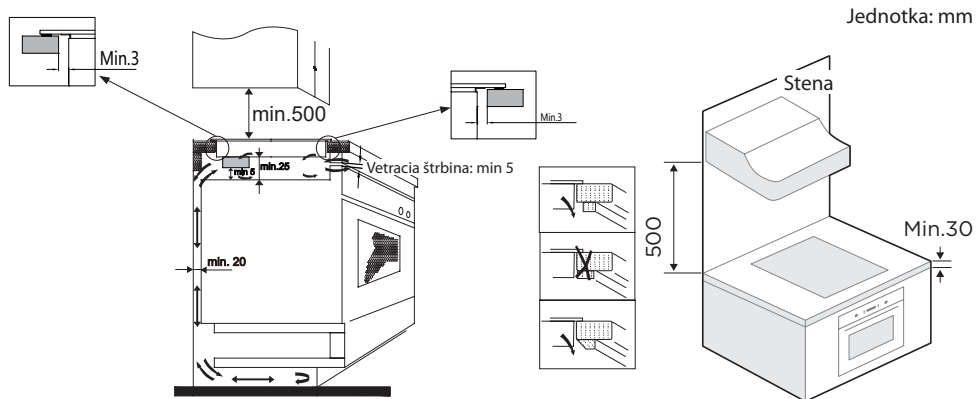

VAROVANIE: Zabezpečenie adekvátnej ventilácie

- ⚠ Uistite sa, či je indukčná varná doska dobre vetraná a či nie je blokovaný vstup a výstup vzduchu.
- ⚠ Aby ste predišli náhodnému kontaktu s horúcou spodnou časťou varnej dosky alebo neočakávanému úrazu elektrickým prúdom v priebehu používania, je potrebné umiestniť drevenú vložku upevnenú skrutkami v minimálnej vzdialenosti 25 mm od spodnej časti varnej dosky. Dodržiavajte nižšie uvedené požiadavky.
- ⚠ Ak je varná doska nainštalovaná nad rúrou na pečenie, zásuvkou alebo skrinkou, mala by sa pod základňu varnej dosky nainštalovať tepelná ochranná bariéra.

Štandardná inštalácia

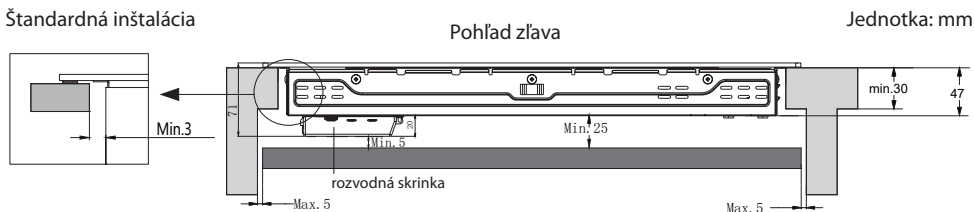

Pohľad zhora

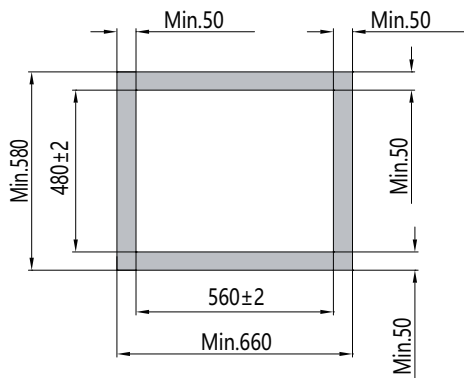

Pohľad zľava

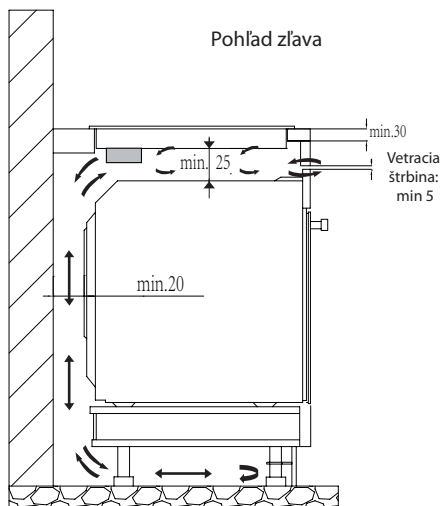

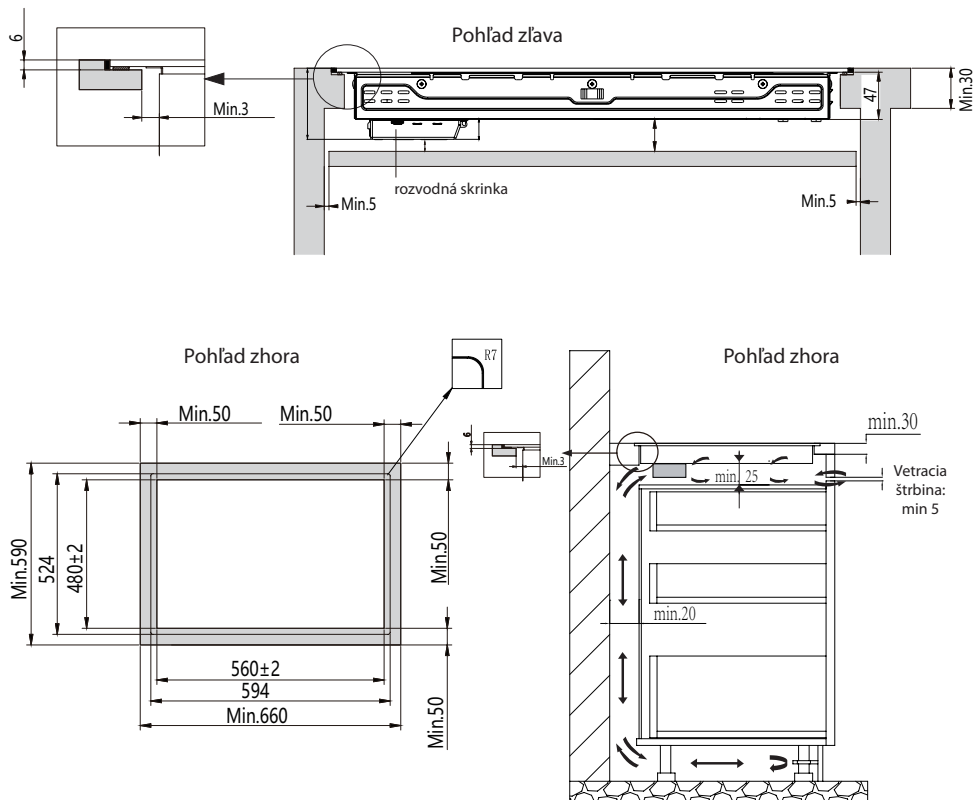

5.2 Upozornenia

1. Sklokeramickú varnú dosku musí nainštalovať kvalifikovaný personál alebo technici. Máme k vašim službám profesionálov. Operáciu nikdy nevykonávajte sami.
2. Sklokeramická varná doska sa nesmie montovať na chladiace zariadenia, umývačky riadu a rotačné sušičky.
3. Sklokeramická varná doska musí byť inštalovaná tak, aby bolo možné zabezpečiť lepšie vyžarovanie tepla a zvýšiť jej spoľahlivosť.
4. Stena a zóna indukovaného ohrevu nad pracovnou plochou musia odolávať teplu.
5. Aby sa zabránilo akémukolvek poškodeniu, sendvičová vrstva a lepidlo musia byť odolné voči teplu.
6. Nesmie sa používať parný čistič.

5.3 Pripojenie varnej dosky k sieťovému napájaniu

Napájací zdroj by mal byť pripojený v súlade s príslušnou normou alebo s jedнопólovým ističom. Spôsob pripojenia je uvedený nižšie.

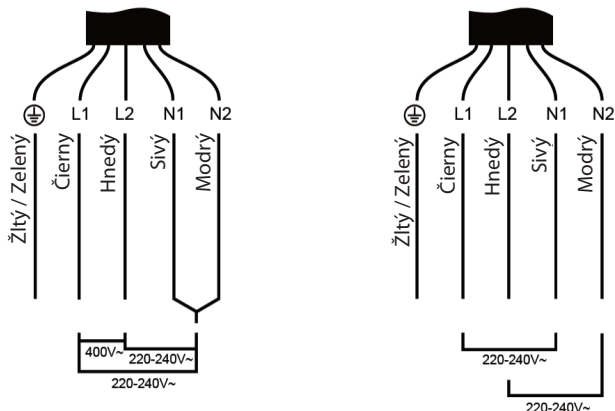

1. Ak je kábel poškodený alebo má byť vymenený, musí byť táto činnosť vykonaná prostredníctvom popredajného zástupcu pomocou špeciálneho náradia, aby sa predišlo nehodám.
2. Ak je spotrebič pripojený priamo k sieti, musí byť medzi kontaktmi nainštalovaný všesmerový istič s minimálnym otvorom 3 mm.
3. Inštalatér sa musí presvedčiť, že bolo vykonané správne elektrické pripojenie a či je v súlade s bezpečnostnými predpismi.
4. Kábel nesmie byť ohnutý ani stlačený.
5. Kábel musí byť pravidelne kontrolovaný a vymenený iba autorizovanými technikmi.



Po inštalácii nie je prístupná spodná plocha a napájací kábel varnej dosky.

6. PREVÁDZKOVÉ POKYNY

6.1 Dotykové ovládacie prvky

- Ovládacie prvky reagujú na dotyk, takže nemusíte vyvíjať žiadny tlak.
- Použite bruško prsta, nie jeho špičku.
- Zakaždým, keď je zaregistrovaný dotyk, budete počuť zvukový signál.
- Dbajte na to, aby boli ovládacie prvky vždy čisté, suché a aby ich nezakrývali žiadne predmety (napr. riad alebo utierka). Dokonca aj tenká vrstva vody môže spôsobiť problémy s ovládaním.

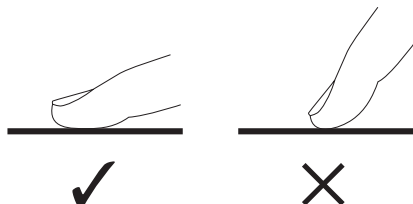

6.2 Voľba správnej varnej nádoby

- Nepoužívajte varné nádoby s ostrými hranami alebo zaobleným dnom.

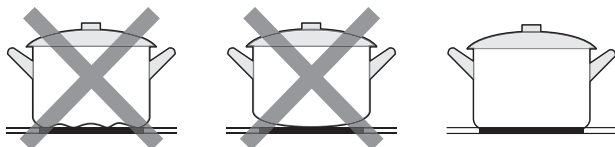

- Uistite sa, či je dno vašej varnej nádoby hladké, sedí rovno na skle a má rovnakú veľkosť ako varná zóna. Varnú nádobu vždy vycentrujte na varnú zónu.

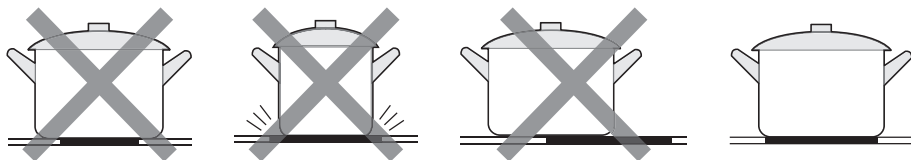

- Varné nádoby vždy zo sklokeramického varného panela zdvihnite - neposúvajte ich, pretože by mohli poškrabať sklo.

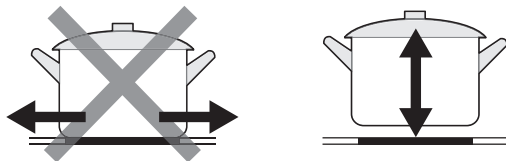



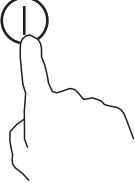
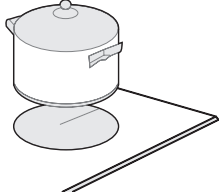
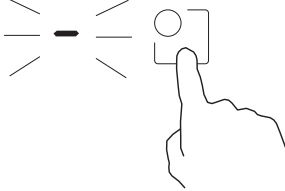
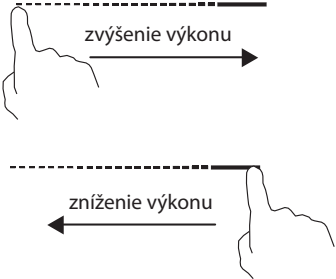

6.3 Spôsob používania

1. Začatie varenia

Po zapnutí jedenkrát zaznie akustický signál, všetky indikátory sa rozsvietia na 1 sekundu a potom zhasnú, čo znamená, že sklokeramická varná doska prešla do pohotovostného režimu.

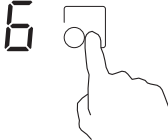
<p>1. Dotknite sa ovládača ZAP/VYP . Všetky indikátory zobrazujú „-“.</p>	
<p>2. Na varnú zónu položte vhodnú varnú nádobu, ktorú chcete používať.</p> <ul style="list-style-type: none">• Uistite sa, či je dno varnej nádoby a povrch varnej zóny čistý a suchý.	
<p>3. Dotknite sa ovládača voľby varnej zóny a indikátor vedľa tlačidla bude blikať.</p>	
<p>4. Upravte nastavenie teploty dotykem posuvného ovládača.</p> <ul style="list-style-type: none">• Ak zvolíte stupeň 0, do 1 minúty sa sklokeramická varná doska automaticky vypne. Budete musieť začať znova od kroku 1.• V priebehu varenia môžete kedykoľvek zmeniť nastavenie teploty.• Úroveň výkonu môžete upraviť od 0 do 9 Pomocou posuvného ovládača.	

2. Dokončenie varenia



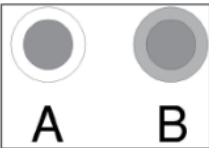
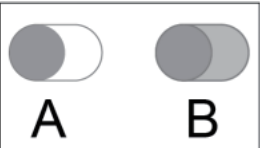

<p>1. Dotknite sa ovládača voľby varnej zóny, ktorú chcete vypnúť.</p>	
<p>2. Varnú zónu vypnite dotykem posuvného ovládača na „0“. Uistite sa, či sa na displeji zobrazuje „0“.</p>	
<p>3. Celú varnú dosku vypnite dotykem ovládača ZAP / VYP (I).</p>	
<p> Pozor na horúce povrchy</p> <p>Symbol H ukáže, ktorá varná zóna je horúca na dotyk. Zmizne, keď sa povrch ochladí na bezpečnú teplotu. Dá sa použiť aj ako funkcia úspory energie, ak chcete zohriať ďalšie varné nádoby, použijete varnú dosku, ktorá je ešte horúca.</p>	

3. Používanie funkcie Treble Zone

- Funkcia funguje len vo varnej zóne č. 1 a č. 3.
- Dvojitá varná zóna má dve varné zóny, ktoré môžete využiť v centrálnej a vonkajšej časti. Stredovú oblasť (A) môžete použiť samostatne alebo obe oblasti (B) súčasne.

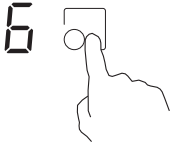
 <p>Zóna 1</p>	 <p>Zóna 3</p>
---	---

Aktivácia funkcie Treble Zone

1. Stlačte ovládač voľby varnej zóny dvojitej varnej zóny. (napr. úroveň výkonu je 6)	
2. Keď indikátor úrovne výkonu bliká, stlačte „  “.	
3. Po 5 sekundách indikátor prestane blikáť, aktivuje sa funkcia dvojitej varnej zóny a úroveň výkonu bude striedavo zobrazovať „6“ a „=“.	

Deaktivácia funkcie Treble Zone



1. Stlačte ovládač voľby varnej zóny dvojitej varnej zóny, indikátor úrovne výkonu bliká, potom stlačte „“, funkcia dvojitej varnej zóny sa zruší a úroveň výkonu sa vráti na „6“.



POZNÁMKA:

1. Dvojité varná zóna je dostupná len vo varnej zóne č. 1 a č. 3.
2. Funkciu si môžete vybrať od úrovne 1 do úrovne 9.
3. Dvojité zónu môžete aktivovať iba vtedy, keď je zvolená varná zóna č. 1 alebo č. 3.

4. Uzamknutie ovládacích prvkov

- Ovládacie prvky môžete uzamknúť, aby ste zabránili neúmyselnému použitiu (napríklad aby deti omylom nezapínali varné zóny).
- Ak sú ovládacie prvky uzamknuté, všetky ovládacie prvky okrem ovládacieho prvku ZAP/VYP sú deaktivované.

Uzamknutie ovládacích prvkov	
Dotknite sa ovládacieho prvku zámku  .	Indikátor časovača zobrazí „Lo“
Odomknutie ovládacích prvkov	
Uistite sa, či je sklokeramická varná doska zapnutá. Dotknite sa a na chvíľu podržte ovládací prvok uzamknutia  .	

-  Ak je varná doska v režime uzamknutia, všetky ovládacie prvky sú deaktivované s výnimkou ZAP/VYP  a v prípade potreby môžete sklokeramickú varnú dosku vypnúť pomocou ovládača ZAP/VYP , ale pri ďalšom použití budete musieť varnú dosku najskôr odomknúť.

5. Použitie časovača

Časovač môžete použiť dvoma rôznymi spôsobmi:

- Môžete ho použiť ako minútku. V takom prípade časovač nevykype žiadnu varnú zónu po uplynutí nastaveného času.
- Môžete ho nastaviť tak, aby po uplynutí nastaveného času vypol jednu alebo viac varných zón. Maximálne nastavenie časovača je 99 minút.



Použitie časovača ako minútky



Ak ne zvolíte žiadnu varnú zónu

1. Uistite sa, či je varná doska zapnutá.

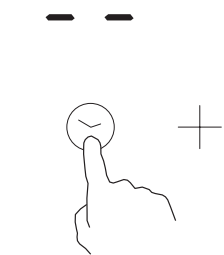
POZNÁMKA

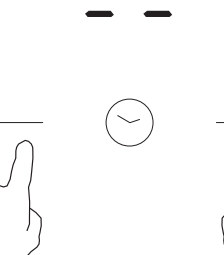
Minútku môžete použiť, aj keď nevyberáte žiadnu varnú zónu.

2. Dotknite sa ovládača časovača, indikátor časovača zobrazí „--“;	
3. Upravte nastavenie časovača dotykem ovládača „-“ alebo „+“. Indikátor minútky začne blikat a zobrazí sa na displeji časovača.	
4. Súčasným dotykem „-“ a „+“ sa časovač zruší a na displeji minút sa zobrazí „--“.	



<p>5. Po nastavení času sa začne okamžite odpočítavať. Na displeji sa zobrazí zostávajúci čas a indikátor časovača bude 5 sekúnd blikať.</p>	 The image shows a digital display with the number '17' in a large, black, seven-segment font. Below the display is a circular icon containing a downward-pointing arrow, and to its right is a plus sign '+'. The entire display area is enclosed in a thin black border.
<p>6. Po uplynutí nastaveného času bude znieť 30 sekúnd akustický signál a indikátor časovača zobrazí „-“.</p>	 The image shows a digital display with two horizontal dashes '-' in a black font. Below the display is a circular icon containing a downward-pointing arrow. The entire display area is enclosed in a thin black border.

Tip:

- Jedným dotykem ovládača „-“ alebo „+“ časovača znížite alebo zvýšite čas o 1 minútu.
- Dotykom a podržaním ovládača „-“ alebo „+“ na časovači znížite alebo zvýšite čas o 10 minút.
- Ak nastavený čas presiahne 99 minút, časovač sa automaticky vráti na 0 minút.

Nastavenie časovača na vypnutie jednej alebo viacerých varných zón

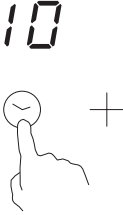
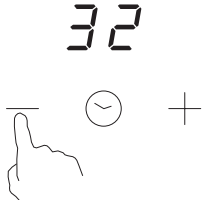
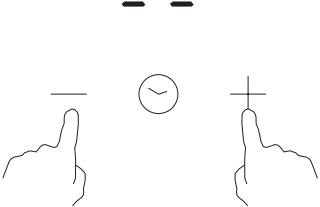
Nastavte jednu zónu

<p>1. Dotknite sa ovládača voľby varnej zóny.</p>	
<p>2. Dotknite sa ovládača časovača, indikátor časovača zobrazí „10“.</p>	
<p>3. Nastavte čas dotykem ovládača „-“ alebo „+“ na časovači. Indikátor minútky začne blikať a zobrazí sa na displeji časovača.</p>	
<p>4. Súčasným dotykem „-“ a „+“ sa časovač zruší a na displeji minút sa zobrazí „-“.</p>	
<p>5. Po nastavení času sa ihneď začne odpočítavanie. Na displeji sa zobrazí zostávajúci čas a indikátor časovača bude blikať 5 sekúnd.</p>	

Nastavenie časovača na vypnutie viac ako jednej varnej zóny

1. Ak túto funkciu používa viac ako jedna varná zóna, indikátor časovača zobrazí najnižší čas. (napr. čas nastavenia zóny č. 3 je 15 minút, čas nastavenia zóny č. 4 je 5 minút, indikátor časovača zobrazuje „5“)

POZNÁMKA

- Červená bodka vedľa indikátora úrovne výkonu bude blikať.

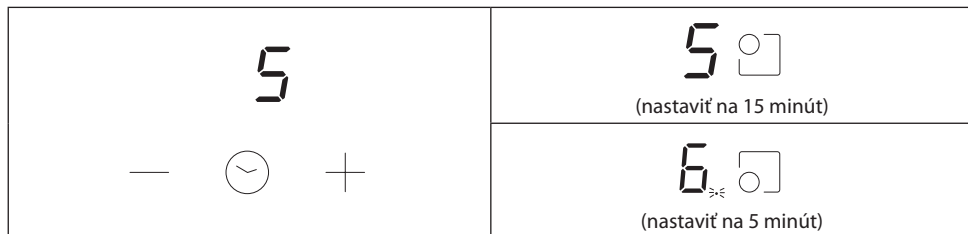

2. Po uplynutí odpočítavacieho časovača sa príslušná zóna vypne. Potom sa zobrazí nový minútový časovač a bodka príslušnej varnej zóny bude blikať.

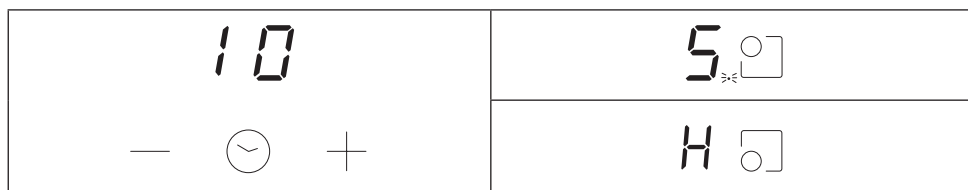

3. Keď časovač varenia uplynie, príslušná varná zóna sa automaticky vypne.



POZNÁMKA

1. Červená bodka vedľa indikátora úrovne výkonu sa rozsvieti, čo znamená, že je zvolená daná zóna.



2. Ak chcete zmeniť čas po nastavení časovača, musíte začať od kroku 1.

6. Ochrana proti prehriatiu

Vybavená teplotným snímačom, dokáže varná doska monitorovať teplotu vo vnútri sklokeramickej varnej dosky. Keď je monitorovaná nadmerná teplota, sklokeramickej varnej dosky sa automaticky zastaví.

7. Varovanie pred zvyškovým teplom

Keď je varná doska nejaký čas v prevádzke, bude tam nejaké zvyškové teplo. Zobrazí sa písmeno „H“, aby vás varovalo, aby ste sa od vyhýbali danej varnej zóne.

8. Prednastavené funkčné časy

Automatické vypnutie je bezpečnostná ochranná funkcia pre vašu sklokeramickej varnú dosku. Ak zabudnete vypnúť varenie, vypne sa automaticky. Prednastavený funkčný čas pre rôzne úrovne výkonu je uvedený v nasledujúcej tabuľke:

Úroveň výkonu	1	2	3	4	5	6	7	8	9
Prednastavený funkčný čas (hodina)	8	8	8	4	4	4	2	2	2

7. ČISTENIE A ÚDRŽBA

Čo?	Ako?	Dôležité!
Každodenné znečistenie na skle (odtlačky prstov, stopy, škrvny spôsobené jedlom alebo nesladké škrvny na skle)	<ol style="list-style-type: none"> Vypnite napájanie varnej dosky. Keď je sklo stále teplé (ale nie horúce!), naneste čistiaci prostriedok na varné platne. Opláchnite a utrite dosucha čistou tkaninou alebo papierovou utierkou. Znova zapnite napájanie varnej dosky. 	<ul style="list-style-type: none"> Keď je vypnuté napájanie varnej dosky, nebude znázornená žiadna indikácia „horúceho povrchu“, ale varná zóna môže byť stále horúca! Buďte mimoriadne opatrní. Sklo môžu poškrabať drôtenky, niektoré vlákna z nylonu a drsné/hrubé čistiace prostriedky. Vždy si prečítajte štítok, aby ste si overili, či je váš čistič vhodný. Nikdy nezanechávajte zvyšky po čistení na varnej doske: sklo sa môže znečistiť.
Škrvny po vyvretí, roztápaní a horúce sladké škrvny na skle	<p>Ihneď ich odstráňte pomocou obracačky, stierky alebo škrabky, ktorá je vhodná pre sklokeramické varné dosky, ale dajte si pozor na horúce povrchy varnej zóny:</p> <ol style="list-style-type: none"> Vypnite napájanie varnej dosky z elektrickej zásuvky. Čepeľ držte pod uhlom 30 ° a špinu alebo škrvnu zoškrabte z chladnej plochy varnej platne. Znečistenie alebo rozliatie očistite handričkou alebo papierovou utierkou. Postupujte podľa krokov 2 až 4 v texte „Každodenné znečistenie na skle“ vyššie. 	<ul style="list-style-type: none"> Čo najskôr odstráňte škrvny, ktoré zostali roztopeným a sladkým jedlom alebo vyliatím. Ak ich necháte na skle vychladnúť, môže byť ťažké ich odstrániť alebo dokonca trvalo poškodiť povrch skla. Nebezpečenstvo porezania: Keď je bezpečnostný kryt zasunutý, čepeľ v škrabke je ostrá ako britva. Používajte ju s mimoriadnou starostlivosťou a vždy skladujte bezpečne a mimo dosahu detí.
Škrvny na dotykových ovládacích prvkoch	<ol style="list-style-type: none"> Vypnite napájanie varnej dosky. Škrvnu navlhčite. Oblasť dotykového ovládania utrite čistou vlhkou špongiou alebo handrou. Plochu úplne utrite papierovou utierkou. Znova zapnite napájanie varnej dosky. 	<ul style="list-style-type: none"> Varná doska sa môže zapípať a dotykové ovládacie prvky nemusia fungovať, pokiaľ je na nich tekutina. Pred opätovným zapnutím varnej dosky sa uistite, či ste oblasť dotykového ovládania utreli dosucha.

8. ODSTRÁNENIE MOŽNÝCH PROBLÉMOV

Prevádzka vášho spotrebiča môže viesť k chybám a poruchám. Nasledujúce tabuľky obsahujú možné príčiny a poznámky na vyriešenie chybového hlásenia alebo poruchy. Odporúčame vám pozorne si prečítať nižšie uvedené tabuľky, aby ste ušetrili čas a peniaze, ktoré môžu stať volanie do servisného strediska.

Problém	Možné príčiny	Riešenie
Varnú dosku nie je možné zapnúť.	Bez napájania.	Skontrolujte, či je sklokeramická varná doska pripojená k zdroju napájania a či je zapnutá. Skontrolujte, či vo vašej domácnosti alebo oblasti nedošlo k výpadku napájania. Ak ste skontrolovali všetko a problém pretrváva, zavolajte kvalifikovaného technika.
Dotykové ovládacie prvky nereagujú.	Ovládacie prvky sú uzamknuté.	Odomknite ovládacie prvky. Pokyny nájdete v časti „Používanie sklokeramickej varnej dosky“.
Dotykové ovládacie prvky sa ťažko obsluhujú.	Na ovládacom paneli môže byť slabá vrstva vody alebo pri dotyku ovládacích prvkov možno používate špičku prstu.	Uistite sa, či je oblasť dotykového ovládania suchá a keď sa dotýkate ovládacích prvkov, používajte bruško prsta.
Sklo je poškriabané.	Kuchynské varné nádoby s drsným povrchom. Používajú sa nevhodné abrazívne čistiace prostriedky.	Používajte riad s rovnými a hladkými dnami. Pozrite si časť „Voľba správnej varnej nádoby“. Pozrite si časť „Čistenie a údržba“.
Niektoré varné nádoby vydávajú praskavé alebo cvakavé zvuky.	Môže to byť spôsobené konštrukciou vašich varných nádob (vrstvy rôznych kovov rôzne vibrujú).	To je bežné pre varné nádoby a neznamená to poruchu.

9. ZOBRAZENIE A KONTROLA PORÚCH

1. Varná doska je vybavená funkciou autodiagnostiky. Pomocou tohto testu je technik schopný skontrolovať funkciu niekoľkých komponentov bez toho, aby musel varnú dosku rozoberať alebo demontovať z pracovnej plochy.
2. Chybový kód sa vyskytuje počas používania a existujú riešenia zákazníkom;

Kód poruchy	Problém	Riešenie
Žiadna automatická náprava		
E0	Chyba s označením 0.	Znova vložte spojenie medzi doskou displeja a napájacou doskou. Vymeňte napájaciu dosku.
E1	Porucha snímača teploty sklokeramickej platne - prerušený obvod.	Skontrolujte pripojenie alebo vymeňte snímač teploty sklokeramickej platne.
E2	Porucha snímača teploty sklokeramickej platne - skrat.	
E7	Porucha snímača teploty sklokeramickej platne	
C1	Vysoká teplota snímača sklokeramickej platne.	Počkajte, pokiaľ sa teplota sklokeramickej platne nevráti na normálnu hodnotu. Dotykom tlačidla „ZAP/VYP“ reštartujte spotrebič.
E3	Porucha snímača teploty NTC - prerušený obvod.	Namontujte späť dosku napájania.
E4	Porucha snímača teploty NTC - skrat.	
EL	Napájacie napätie je pod menovitým napätím.	Skontrolujte, či je napájanie normálne. Po normálnom napájaní sa zapnite spotrebič.
EH	Napájacie napätie je nad menovitým spotrebič.	
EU	Chyba v komunikácii.	Znova vytvorte spojenie medzi doskou displeja a doskou napájania. Namontujte späť dosku napájania alebo dosku displeja.

TECHNICKÉ INFORMÁCIE

Technické informácie sa nachádzajú na typovom štítku na vnútornej strane spotrebiča a na energetickom štítku. QR kód, na dodanom energetickom štítku, obsahuje odkaz na registráciu spotrebiča v databáze EÚ Eprel.

INFORMÁCIE O TESTOVANÍ

Dodané zariadenie je v súlade s Ecodesignem a EN 60350-2: 2018+A1:2021. Požiadavky na prístup vzduchu pre správnu prevádzku prístroja, minimálna vzdialenosť od steny a rozmery prístroja, sú súčasťou tohto návodu. V prípade ďalších otázok sa obráťte na výrobcu.

STAROSTLIVOSŤ O ZÁKAZNÍKA A SERVIS

Vždy používajte iba originálne náhradné diely.

Označenie modelu a sériové číslo nájdete na typovom štítku. Polohu typového štítku je možné zmeniť bez predchádzajúceho upozornenia.

Originálne náhradné diely pre niektoré konkrétne komponenty sú k dispozícii minimálne 7 alebo 10 rokov. Závisí to od typu komponentu a od uvedenia posledného spotrebiča daného modelu na trh.

Pri kontaktovaní nášho autorizovaného servisu majte k dispozícii modelové označenie, sériové číslo a popis chyby.

Pre stiahnutie dokumentov navštívte www.philco.sk.

Pre nahlásenie závady a získanie ďalších servisných informácií navštívte www.philco.sk/servisne-miesta.

Zmeny vyhradené bez predchádzajúceho upozornenia.

POKYNY A INFORMÁCIE TÝKAJÚCE SA LIKVIDÁCIE POUŽITÝCH OBALOVÝCH MATERIÁLOV

Obalové materiály zlikvidujte na verejnom mieste pre likvidáciu odpadu.

LIKVIDÁCIA POUŽITÝCH ELEKTRICKÝCH A ELEKTRONICKÝCH SPOTREBIČOV



Význam symbolu na výrobku, jeho príslušenstve alebo obale znamená, že s týmto výrobkom nesmie byť zaobchádzané ako s komunálnym odpadom. Tento výrobok zlikviduje na príslušnom zbernom mieste pre recykláciu odpadu z elektrických a elektronických zariadení. Poprípade je možné v niektorých štátoch Európskej únie alebo iných európskych štátoch vrátiť svoje výrobky miestnemu predajcovi, v prípade kúpy podobného nového výrobku. Správna likvidácia tohto výrobku pomôže ušetriť cenné prírodné zdroje a pomôcť pri prevencii prípadného negatívneho vplyvu na životné prostredie a ľudské zdravie, ku ktorému by mohlo dôjsť v dôsledku nesprávnej likvidácie odpadu. Podrobnejšie informácie získate od miestneho úradu alebo v najbližšom stredisku pre zber odpadu. Nesprávna likvidácia tohto typu odpadu môže podliehať vnútroštátnym predpisom o pokutách.

Pre podnikateľské subjekty v Európskej únii

Ak chcete zlikvidovať elektrické alebo elektronické zariadenie, vyžiadajte si potrebné informácie od svojho predajcu alebo dodávateľa.

Likvidácia v iných štátoch mimo Európskej únie

Ak chcete zlikvidovať tento výrobok, vyžiadajte si nevyhnutné informácie o správnom spôsobe likvidácie od miestnych úradov alebo svojho predajcu.



Tento výrobok spĺňa všetky základné požiadavky nariadenia EÚ, ktoré sa naň vzťahujú.

Zmeny v texte, dizajne a technických údajoch sa môžu vyskytnúť bez predchádzajúceho upozornenia a vyhradujeme si právo vykonať tieto zmeny.

Originál tohto návodu na obsluhu je v českom jazyku.

PŁYTA SZKLANO - CERAMICZNA

INSTRUKCJA OBSŁUGI

PHILCO



Famous for Quality the World Over

PHS 6042 DC

**Drogi Kliencie,
Dziękujemy za zakup produktu PHILCO. Aby urządzenie działało dobrze, przeczytaj wszystkie instrukcje zawarte w niniejszej instrukcji obsługi.**

ZAWARTOŚĆ

1. INSTRUKCJE BAZPIECZEŃSTWA	2
1.1 PRZEZNACZENIE.....	2
1.2 BEZPIECZEŃSTWO UŻYCIA	3
1.3 INSTALACJA	3
1.4 UŻYCIE I KONSERWACJA	6
2. DANE TECHNICZNE	10
3. OGÓLNY OPIS URZĄDZENIA	11
3.1 WIDOK Z GÓRY	11
3.2 PANEL STEROWANIA	11
3.3 INFORMACJE O PRODUKCIE	12
3.4 ZASADA DZIAŁANIA	12
3.5 PRZED PIERWSZYM UŻYCIEM NOWEJ PŁYTY SZKLANO-CERAMICZNEJ	12
4. SKRÓCONA INSTRUKCJA OBSŁUGI.....	13
4.1 WSKAZÓWKI DOTYCZĄCE GOTOWANIA	13
4.2 USTAWIENIE TEMPERATURY.....	14
5. INŠTALÁCIA PRODUKTU	15
5.1 WYBÓR MIEJSCA INSTALACJI	15
5.2 UWAGI.....	18
5.3 PODŁĄCZENIE PŁYTY GRZEWOCZEJ DO SIECI ZASILANIA ELEKTRYCZNEGO	19
6. INSTRUKCJA OBSŁUGI.....	20
6.1 DOTYKOWE ELEMENTY STERUJĄCE.....	20
6.2 WYBÓR ODPOWIEDNIEGO NACZYNIĄ DO GOTOWANIA	20
6.3 SPOŠÓB UŻYCIA.....	21
7. CZYSZCZENIE I KONSERWACJA.....	29
8. USUNIĘCIE MOŹLIWYCH PROBLEMÓW	30
9. WYŠWIETLANE KODY BŁĘDÓW	31

1. INSTRUKCJE BAZPIECZEŃSTWA







1.1 PRZEZNACZENIE

PONIŻSZE INSTRUKCJE BEZPIECZEŃSTWA MAJĄ NA CELU ZAPOBIEGANIE NIEPRZEWIDZIANYM ZAGROŻENIOM LUB USZKODZENIOM SPOWODOWANYM PRZEZ NIEBEZPIECZNĄ LUB NIEPRAWIDŁOWĄ OBSŁUGĘ TEGO URZĄDZENIA.

PO DOSTARCZENIU URZĄDZENIA NALEŻY SPRAWDZIĆ JEGO OPAKOWANIE ORAZ SAMO URZĄDZENIE, ABY UPEWNIĆ SIĘ, ŻE WSZYSTKO JEST W STANIE NIENARUSZONYM, ZAPEWNIAJĄCYM BEZPIECZNE JEGO DZIAŁANIE. W PRZYPADKU STWIERDZENIA JAKICHKOLWIEK USZKODZEŃ NALEŻY SKONTAKTOWAĆ SIĘ Z DYSTRYBUTOREM LUB SPRZEDAWCĄ. NALEŻY PAMIĘTAĆ, ŻE SAMODZIELNE MODYFIKACJE LUB ZMIANY W URZĄDZENIU SĄ NIEDOZWOLONE ZE WZGLĘDÓW BEZPIECZEŃSTWA.

UŻYTKOWANIE URZĄDZENIA NIEZGODNE Z INSTRUKCJĄ MOŻE NARAŻIĆ UŻYTKOWNIKA NA NIEBEZPIECZEŃSTWO I UTRATĘ ROSZCZEŃ GWARANCYJNYCH.

OBJAŚNIENIE SYMBOLI

	Niebezpieczeństwo Znak ten oznacza istnienie zagrożenia dla zdrowia i życia osób ze strony skrajnie łatwopalnego gazu.
	Ostrzeżenie przed porażeniem prądem elektrycznym Znak ten ostrzega przed zagrożeniem dla życia i zdrowia osób w wyniku porażenia prądem elektrycznym.
	Ostrzeżenie Znak ten oznacza istnienie zagrożenia średniego ryzyka, którego zignorowanie może spowodować śmierć lub poważne obrażenia ciała.
	Ostrzeżenie Znak ten oznacza istnienie zagrożenia niskiego ryzyka, którego zignorowanie może prowadzić do lekkich lub średnich obrażeń.
	Uwaga Znak ten wskazuje na ważną informację (np. dotyczącą szkód materialnych) ale nie wskazuje na istnienie jakiegokolwiek niebezpieczeństwa.
	Postępuj zgodnie z instrukcjami Znak ten zaleca przedstawicielowi serwisu obsługę i konserwację urządzenia zgodnie z instrukcją obsługi.

Przed użyciem/włączeniem tego urządzenia należy zapoznać się z instrukcją jego obsługi i przechowywać ją w łatwo dostępnym miejscu, najlepiej w pobliżu urządzenia, celem umożliwienia jej późniejszego wykorzystania!

1.2 BEZPIECZEŃSTWO UŻYCIA

PAŃSTWA BEZPIECZEŃSTWO JEST DLA NAS WAŻNĄ RZECZĄ. PRZED UŻYCIEM PŁYTY GRZEWCZEJ PROSIMY O PRZECZYTANIE NASTĘPUJACYCH INFORMACJI.

1.3 INSTALACJA

NEBEZPIECZEŃSTWO PORAŻENIA PRĄDEM ELEKTRYCZNYM

- PRZED PRZYSTĄPIENIEM DO JAKIKOLWIEK PRAC LUB KONSERWACJI NALEŻY ODŁĄCZYĆ URZĄDZENIE OD SIECI ELEKTRYCZNEJ.
- URZĄDZENIE NALEŻY OBOWIĄZKOWO PODŁĄCZYĆ DO SIECI ELEKTRYCZNEJ POSIADAJĄCEJ DOBRE UZIEMIENIE.
- NAPRAWĘ DOMOWEJ INSTALACJI ELEKTRYCZNEJ NALEŻY POWIERZYĆ TYLKO WYKWALIFIKOWANEMU ELEKTRYKOWI.
- NIEPRZESTRZEGAJĄC POWYŻSZYCH ŚRODKÓW OSTROŻNOŚCI MOŻE SPOWODOWAĆ PORAŻENIE PRĄDEM ELEKTRYCZNYM LUB ŚMIERĆ.

NIEBEZPIECZEŃSTWO SKALECZENIA

- NALEŻY UWAŻAĆ NA KRAWĘDZIE PŁYTY GRZEWCZEJ PONIEWAŻ SĄ ONE OSTRE.
- NIEOSTROŻNE OBCHODZENIE SIĘ Z PŁYTĄ GRZEWCZĄ MOŻE SPOWODOWAĆ OBRAŻENIA LUB RANY CIĘTE.

WAŻNE INSTRUKCJE BEZPIECZEŃSTWA

- PRZED INSTALACJĄ LUB UŻYCIEM TEGO URZĄDZENIA NALEŻY PRZECZYTAĆ UWAŻNIE NINIEJSZĄ INSTRUKCJĘ.
- NA TYM URZĄDZENIU NIGDY NIE POWINNY BYĆ UMIESZCZONE ŻADNE ŁATWOPALNE MATERIAŁY LUB PRODUKTY.
- PROSIMY O UDOSTĘPNIENIE TYCH INFORMACJI OSOBIE ODPOWIEDZIALNEJ ZA INSTALACJĘ TEGO URZĄDZENIA, PONIEWAŻ MOŻE TO OBNIŻYĆ KOSZTY INSTALACJI

- ABY UNIKNĄĆ MOŻLIWYCH ZAGROŻEŃ, TO URZĄDZENIE NALEŻY ZAINSTALOWAĆ ZGODNIE Z NINIEJSZĄ INSTRUKCJĄ INSTALACJI.
- TO URZĄDZENIE MOŻE BYĆ ZAINSTALOWANE I UZIEMIONE TYLKO PRZEZ OSOBY O ODPOWIEDNICH KWALIFIKACJACH.
- TO URZĄDZENIE POWINNO BYĆ PODŁĄCZONE TYLKO DO SIECI ELEKTRYCZNEJ POSIADAJĄCEJ SEPARATOR UMOŻLIWIAJĄCY ODŁĄCZENIE GO OD SIECI.
- NIEPRAWIDŁOWA INSTALACJA URZĄDZENIA MOŻE SPOWODOWAĆ UTRATĘ GWARANCJI LUB UPRAWNIEŃ DO JEGO UŻYCIA.
- TO URZĄDZENIE MOŻE BYĆ OBSŁUGIWANE PRZEZ DZIECI POWYŻEJ 8 ROKU ŻYCIA LUB OSOBY O OGRANICZONYCH SPRAWNOŚCIACH FIZYCZNYCH, SENSORYCZNYCH I UMYSŁOWYCH LUB NIE POSIADAJĄCYCH DOŚWIADCZENIA I WIEDZY W ZAKRESIE JEGO OBSŁUGI, JEZELI SĄ NADZOROWANE LUB ZOSTAŁY POINSTRUOWANE JAK SIĘ NIM POSŁUGIWAĆ, PRZEZ KOMPETENTNĄ OSOBĘ I ROZUMIEJĄ ZAGROŻENIA Z TYM ZWIĄZANE.
- DZIECI NIE MOGĄ BAWIĆ SIĘ URZĄDZENIEM. KONSERWACJA I CZYSZCZENIE URZĄDZENIA NIE MOGĄ BYĆ WYKONYWANE PRZEZ DZIECI BEZ ICH NADZORU.
- W PRZYPADKU USZKODZENIA KABLA ZASILAJĄCEGO, JEGO WYMIANĘ NALEŻY POWIERZYĆ PRZEDSTAWICIELOWI SERWISOWEMU PRODUCENTA LUB OSOBIE O PODOBNYCH KWALIFIKACJACH, ABY UNIKNĄĆ MOŻLIWYCH ZAGROŻEŃ.
- UWAGA. JEŻELI PŁYTA GRZEWCZA PĘKNIĘ, NALEŻY JĄ WYŁĄCZYĆ, ABY UNIKNĄĆ PORAŻENIA PRĄDEM ELEKTRYCZNYM. PŁYTA SZKLANO-CERAMICZNA OSŁANIA BOWIEM CZĘŚCI ZNAJDUJĄCE SIĘ POD NAPIĘCIEM.

- METALOWYCH PRZEDMIOTÓW, TAKICH JAK NOŻE, WIDELCE, ŁYŻKI I POKRYWKI, NIE NALEŻY KŁAŚĆ NA POWIERZCHNI PŁYTY, PONIEWAŻ MOGĄ SIĘ NAGRZEWAĆ
- NIE WOLNO UŻYWAĆ ODKURZACZA PAROWEGO.
- NIE UŻYWAĆ MYJKI PAROWEJ DO CZYSZCZENIA PŁYTY.
- URZĄDZENIE NIE JEST PRZEZNACZONE DO STEROWANIA PRZEZ ZEWNĘTRZNY WYŁĄCZNIK CZASOWY LUB ODDZIELNY SYSTEM ZDALNEGO STEROWANIA.
- OSTRZEŻENIE: ZAGROŻENIE POŻAROWE: NIE PRZECHOWYWAĆ PRZEDMIOTÓW NA POWIERZCHNIACH DO GOTOWANIA.
- PROCES GOTOWANIA MUSI BYĆ NADZOROWANY. KRÓTKI PROCES GOTOWANIA MUSI BYĆ STAŁE MONITOROWANY.
- OSTRZEŻENIE: GOTOWANIE BEZ NADZORU NA PŁYTCIE GRZEWCZEJ Z UŻYCIEM TŁUSZCZU LUB OLEJU MOŻE BYĆ NIEBEZPIECZNE I SPOWODOWAĆ POŻAR. NIGDY NIE NALEŻY PRÓBOWAĆ GASIĆ POŻARU WODĄ. ZAMIAST TEGO WYŁĄCZYĆ URZĄDZENIE, A NASTĘPNIE PRZYKRYĆ PŁOMIENI NA PRZYKŁAD POKRYWĄ LUB KOCEM GAŚNICZYM.

1.4 UŻYCIĘ I KONSERWACJA

NIEBEZPIECZEŃSTWO PORAŻENIA PRĄDEM ELEKTRYCZNYM

- NIE GOTOWAĆ NA USZKODZONEJ LUB PĘKNIĘTEJ PŁYTCIE GRZEWCZEJ. JEŚLI POWIERZCHNIA PŁYTY PĘKNIĘ, NATYCHMIAST NALEŻY WYŁĄCZYĆ JĄ ZA POMOCĄ WYŁĄCZNIKA SIECIOWEGO (NA ŚCIANIE) I SKONTAKTOWAĆ SIĘ Z WYKWALIFIKOWANYM TECHNIKIEM.
- PRZED CZYSZCZENIEM LUB KONSERWACJĄ NALEŻY ODŁĄCZYĆ PŁYTKĘ OD SIECI ELEKTRYCZNEJ.
- NIEPRZESTRZEGANIE POWYŻSZYCH ŚRODKÓW OSTROŻNOŚCI MOŻE SPOWODOWAĆ PORAŻENIE PRĄDEM ELEKTRYCZNYM LUB ŚMIERĆ.

ZAGROŻENIA DLA ZDROWIA

- TO URZĄDZENIA SPEŁNIA NORMY BEZPIECZEŃSTWA ELEKTROMAGNETYCZNEGO.
- OSOBY Z ROZRUSZNIKIEM SERCA LUB INNYMI IMPLANTAMI ELEKTRYCZNYMI (TAKIMI JAK POMPY INSULINOWE) POWINNY SKONSULTOWAĆ SIĘ Z LEKARZEM LUB PRODUCENTEM DANEGO IMPLANTU PRZED UŻYCIEM TEGO URZĄDZENIA, ABY UPEWNIĆ SIĘ, ŻE ICH IMPLANTY NIE SĄ NARAŻONE NA DZIAŁANIE POLA ELEKTROMAGNETYCZNEGO.
- NIEPRZESTRZEGANIE TEGO ŚRODKA OSTROŻNOŚCI MOŻE SPOWODOWAĆ ŚMIERĆ

ZAGROŻENIE ZE STRONY GORĄCYCH POWIERZCHNI

- PODCZAS UŻYCIA, DOSTĘPNE CZĘŚCI TEGO URZĄDZENIA NAGRZEWAJĄ SIĘ W TAKIM STOPNIU, ŻE MOGĄ SPOWODOWAĆ OPARZENIA.
- NIE WOLNO DOPUSZCZAĆ DO KONTAKTU CIAŁA, ODZIEŻY LUB PRZEDMIOTÓW INNYCH NIŻ PRZEZNACZONE DO TEGO, NACZYNIA, Z PŁUTĄ SZKLANO-CERAMICZNĄ, DOPÓKI JEJ POWIERZCHNIA NIE OSTYGNIE.

- TRZYMAĆ DZIECI ZDALA OD URZĄDZENIA.
- UCHWYTY DO NACZYŃ MOGĄ BYĆ GORĄCE W DOTYKU. NALEŻY SPRAWDZIĆ, CZY NIE WYSTAJĄ ONE PONAD INNE WŁĄCZONE POLA GRZEWCZE.
- TRZYMAĆ UCHWYTY POZA ZASIĘGIEM DZIECI.
- NIEPRZESTRZEGANIE TYCH ŚRODKÓW OSTROŻNOŚCI MOŻE PROWADZIĆ DO OPARZEŃ.

NIEBEZPIECZEŃSTWO SKALECZENIA

- OSTRZE SKROBAKA DO PŁYTY GRZEWCZEJ JEST OSTRE JAK BRZYTWA, KIEDY JEGO OSŁONA ZABEZPIECZAJĄCA JEST ODSŁONIĘTA. NALEŻY UŻYWAĆ GO Z NAJWYŻSZĄ OSTROŻNOŚCIĄ I ZAWSZE PRZECHOWYWAĆ W BEZPIECZNYM MIEJSCU POZA ZASIĘGIEM DZIECI.
- NIEOSTROŻNE POSŁUGIWANIE SIĘ NIM MOŻE SPOWODOWAĆ OBRAŻENIA LUB RANY CIĘTE.

WAŻNE INSTRUKCJE BEZPIECZEŃSTWA

- NIGDY NIE WOLNO ZOSTAWIAĆ URZĄDZENIA BEZ NADZORU, GDY JEST UŻYWANE. GOTOWANIE POWODUJE DYMNIENIE I WYCIEKI TŁUSZCZU, KTÓRY MOŻE SIĘ ZAPALIĆ.
- NIGDY NIE NALEŻY UŻYWAĆ URZĄDZENIA JAKO POWIERZCHNI ROBOCZEJ ORAZ SKŁADOWAĆ NA NIM ŻADNYCH PRZEDMIOTÓW.
- NIE WOLNO ZOSTAWIAĆ NA URZĄDZENIU ŻADNYCH PRZEDMIOTÓW I NARZĘDZI.
- NIE NALEŻY UMIESZCZAĆ ANI NIE PRZECHOWYWAĆ W POBLIŻU URZĄDZENIA ŻADNYCH PRZEDMIOTÓW MAGNETYCZNYCH (NP. KART KREDYTOWYCH, KART PAMIĘCI) ANI URZĄDZEŃ ELEKTRONICZNYCH (NP. KOMPUTERÓW, ODTWARZACZY MP3), PONIEWAŻ MOGĄ ONE BYĆ NARAŻONE NA DZIAŁANIE JEGO POLA ELEKTROMAGNETYCZNEGO.

- NIGDY NIE NALEŻY UŻYWAĆ URZĄDZENIA DO PODGRZEWANIA LUB OGRZEWANIA POMIESZCZENIA.
- ZAWSZE NALEŻY WYŁĄCZAĆ STREFY GRZEWcze I PŁYTĘ GRZEWczĄ PO ZAKOŃCZENIU JEJ UŻYCIA, ZGODNIE Z OPISEM PRZEDSTAWIONYM W NINIEJSZEJ INSTRUKCJI (ZA POMOCĄ DOTYKOWYCH ELEMENTÓW STERUJĄCYCH). NIE MOŻNA POLEGAĆ CAŁKOWICIE NA FUNKCJI WYKRYWANIA NACZYNIA DO GOTOWANIA, KTÓRA WYŁĄCZA STREFY GRZEWczE PO ZDJĘCIU Z NICH NACZYNIA.
- NIE NALEŻY POZWALAĆ DZIECIOM BAWIĆ SIĘ, SIADAĆ, STAWAĆ ANI WSPINAĆ SIĘ NA URZĄDZENIE.
- NIE NALEŻY PRZECHOWYWAĆ PRZEDMIOTÓW, KTÓRE SĄ INTERESUJĄCE DLA DZIECI, W SZAFKACH NAD URZĄDZENIEM. DZIECI WSPINAJĄC SIĘ NA PŁYTĘ KUCHENNĄ MOGĄ DOZNAĆ POWAŻNYCH OBRAŻEŃ.
- NIE WOLNO ZOSTAWIAĆ DZIECI SAMYCH LUB BEZ OPIEKI W MIEJSCU, W KTÓRYM URZĄDZENIE JEST UŻYWANE.
- DZIECI LUB OSOBY NIEPEŁNOSPRAWNE, O OGRANICZONEJ ZDOLNOŚCI W ZAKRESIE SAMODZIELNEGO KORZYSTANIA Z URZĄDZENIA, POWINNY MIEĆ ODPOWIEDZIALNĄ I KOMPETENTNĄ OSOBĘ, KTÓRA POINSTRUUJE JE W ZAKRESIE JEGO UŻYTKOWANIA. OSOBA ODPOWIEDZIALNA POWINNA BYĆ PEWNA, ŻE MOŻE KORZYSTAĆ Z URZĄDZENIA BEZ ZAGROŻENIA DLA SIEBIE LUB OTOCZENIA.
- NIE WOLNO SAMODZIELNIE NAPRAWIAĆ ANI WYMIENIAĆ ŻADNEJ CZĘŚCI URZĄDZENIA, CHYBA ŻE JEST TO WYRAŹNIE OKREŚLONE W INSTRUKCJI. WSZELKIE INNE PRACE SERWISOWE POWINNY BYĆ WYKONYWANE PRZEZ WYKWALIFIKOWANEGO TECHNIKA.
- NIE WONO KŁAŚĆ ANI UPUSZCZAĆ CIĘŻKICH PRZEDMIOTÓW NA PŁYTĘ GRZEWczĄ.
- NIE NALEŻY STAWAĆ NA PŁYCIE GRZEWczEJ.

- NIE NALEŻY UŻYWAĆ NACZYŃ DO GOTOWANIA Z USZKODZONYMI KRAWĘDZIAMI ANI PRZECIĄGAĆ ICH PO SZKLANEJ POWIERZCHNI KUCHENKI, PONIEWAŻ MOŻNA JĄ PORYSOWAĆ
- DO CZYSZCZENIA PŁYTY NIE NALEŻY UŻYWAĆ DRUCIAKÓW ANI INNYCH OSTRYCH ŚCIERNYCH ŚRODKÓW CZYSZCZĄCYCH, PONIEWAŻ MOGĄ ONE ZARYSOWAĆ SZKŁO CERAMICZNE.
- TO URZĄDZENIE JEST PRZEZNACZONE DO UŻYTKU DOMOWEGO I DO PODOBNYCH ZASTOSOWAŃ, TAKICH JAK:
 - KUCHNIE DLA PRACOWNIKÓW W SKLEPACH, BIURACH I INNYCH MIEJSCACH PRACY;
 - GOSPODARSTWA ROLNE;
 - HOTELE, MOTELE I INNE MIEJSCA ZAMIESZKANIA;
 - POMIESZCZENIA TYPU BED AND BREAKFAST.
- UWAGA: URZĄDZENIE I JEGO DOSTĘPNE CZĘŚCI NAGRZEWAJĄ SIĘ PODCZAS UŻYTKOWANIA.
- NALEŻY UWAŻAĆ, ABY NIE DOTKNAĆ ELEMENTÓW GRZEJNYCH.
- DZIECI PONIŻEJ 8 ROKU ŻYCIA MUSZĄ BYĆ TRZYMANE Z DALA OD URZĄDZENIA, CHYBA ŻE PRZEZ CAŁY CZAS ZNAJDUJĄ SIĘ POD NADZOREM OSOBY DOROSŁEJ.

GRATULUJEMY PAŃSTWU ZAKUPU NOWEJ PŁYTY SZKLANO-CERAMICZNEJ. ZALECAMY POŚWIĘCENIE TROCHĘ CZASU NA PRZECZYTANIE NINIEJSZEJ INSTRUKCJI OBSŁUGI/INSTALACJI, ABY W PEŁNI ZROZUMIEĆ, JAK JĄ PRAWIDŁOWO ZAINSTALOWAĆ I OBSŁUGIWAĆ. PRZED INSTALACJĄ URZĄDZENIA NALEŻY ZAPOZNAĆ SIĘ Z ROZDZIAŁEM DOTYCZĄCYM JEGO INSTALACJI. PRZED UŻYCIEM URZĄDZENIA NALEŻY UWAŻNIE PRZECZYTAĆ WSZYSTKIE ZALECENIA DOTYCZĄCE BEZPIECZEŃSTWA JEGO UŻYTKOWANIA ORAZ ZACHOWAĆ NINIEJSZĄ INSTRUKCJĘ OBSŁUGI/INSTALACJI DO WYKORZYSTANIA W PRZYSZŁOŚCI.

2. DANE TECHNICZNE

Płyta grzewcza	PHS 6042 DC
Strefy grzewcze	4 strefy
Napięcie zasilania	220 - 240 V~ 50 Hz lub 60 Hz
Moc znamionowa	6000 - 7200 W
Rozmiary produktu Dł. × Szer. × Wys. (mm)	590 x 520 x 51
Wymiary do zabudowy A × B (mm)	560 x 480

Waga i wymiary produktu są jedynie przybliżone. Ponieważ ciągle dążymy do ulepszenia naszych produktów, możemy zmieniać ich specyfikację i design bez obowiązku powiadamiania o tym naszych klientów.

3. OGÓLNY OPIS URZĄDZENIA

3.1 Widok z góry

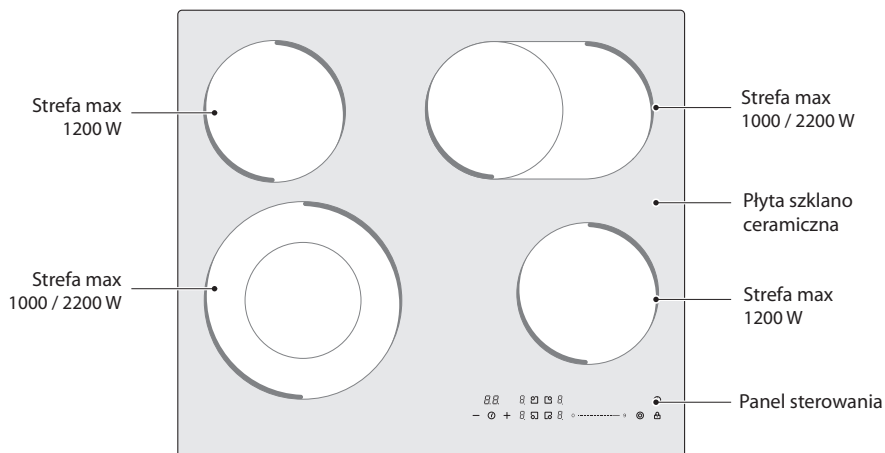

3.2 Panel sterowania

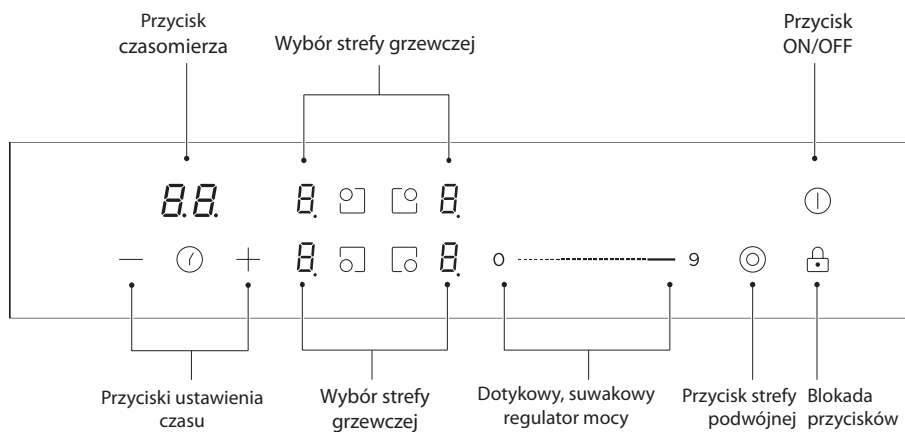

UWAGA

Wszystkie przedstawione w instrukcji rysunki mają jedynie charakter poglądowy. Rozbieżności pomiędzy rzeczywistym produktem a przedstawionymi rysunkami będą uzależnione od nabytego przez Państwo produktu.

3.3 Informacje o produkcie

Ta płyta szklano-ceramiczna wykorzystująca ogrzewanie oporowe i sterowanie mikroprocesorem oraz posiadająca możliwość wyboru wielu mocy grzania, spełnia różnorodne wymagania kulinarne i jest naprawdę optymalnym wyborem dla współczesnej rodziny. Jest ona zorientowana na klienta i ma indywidualny design. Płyta charakteryzuje się bezpiecznym i niezawodnym działaniem, które uprzyjemni Państwu życie i pozwoli w pełni cieszyć się radością życia.

3.4 Zasada działania

Ta płyta ceramiczna wykorzystuje bezpośrednie ogrzewanie oporowe, a jej moc jest regulowana za pomocą przycisków dotykowych.

3.5 Przed pierwszym użyciem nowej płyty szklano-ceramicznej

- Należy przeczytać niniejszą instrukcję obsługi, zwracając szczególną uwagę na rozdział „Środki ostrożności”.
- Usunąć folię ochronną, która może nadal znajdować się na płycie.

4. SKRÓCONA INSTRUKCJA OBSŁUGI



Podczas smażenia należy zachować ostrożność, ponieważ olej i tłuszcz nagrzewają się bardzo szybko, zwłaszcza w przypadku korzystania z funkcji Power-Boost. W ekstremalnie wysokich temperaturach olej i tłuszcz mogą ulec samozapłonowi, co stwarza poważne ryzyko pożaru.

4.1 Wskazówki dotyczące gotowania

- Gdy potrawa zacznie się gotować, należy zmniejszyć ustawienie temperatury.
- Użycie pokrywki skraca czas gotowania i oszczędza energię, zatrzymując ciepło.
- Należy zminimalizować ilość użytego płynu lub tłuszczu, aby skrócić czas gotowania.
- Gdy jedzenie się podgrzeje należy rozpocząć gotowanie w wysokiej temperaturze, a następnie ją zmniejszyć.

Duszenie, gotowanie ryżu

- Gotowanie odbywa się poniżej punktu wrzenia, w temperaturze około 85°C, z bąbelkami od czasu do czasu unoszącymi się na powierzchni gotowanego płynu. Jest to klucz do pysznych zup i delikatnych gulaszy, ponieważ smaki rozwijają się bez przegotowania potrawy. Poniżej temperatury wrzenia należy również gotować zagęszczone sosy na bazie jajek i mąki.
- Niektóre zadania, w tym gotowanie ryżu metodą absorpcji, mogą wymagać ustawienia wyższego niż najniższe ustawienie, aby prawidłowo ugotować żywność w zalecanym czasie.

Pieczenie steku

Przygotowanie soczystych steków:

1. Pozostawić mięso w temperaturze pokojowej na około 20 minut przed pieczeniem.
2. Rozgrzać patelnię z grubym dnem.
3. Posmarować obie strony steku olejem. Skropić niewielką ilością oleju rozgrzaną patelnię, a następnie umieść na niej mięso.
4. Podczas pieczenia obrócić stek tylko raz. Dokładny czas pieczenia zależy od grubości steku i stopnia jego wysmażenia. Czas pieczenia może wahać się od około 2 do 8 minut na stronę.
5. Naciśnij stek i sprawdź, jak bardzo jest wysmażony - im bardziej jest twardy, tym bardziej będzie wysmażony „well done”.

Smażenie

1. Wybrać wok dopasowany do ceramiki szklanej, z płaskim dnem lub dużą patelnię.
2. Przygotować wszystkie składniki i sprzęt. Smażenie powinno być szybkie. Jeśli przygotowujemy dużą ilość jedzenia, należy to robić w kilku mniejszych porcjach.
3. Rozgrzać krótko patelnię i wlać dwie łyżki oleju.
4. Najpierw należy przygotować mięso, odstawić je na bok i trzymać w ciepłe.
5. Podsmażyć warzywa. Gdy będą już gorące, ale nadal chrupiące, przełączyć strefę grzewczą na niższy poziom, włożyć mięso z powrotem na patelnię i dodać sos.
6. Delikatnie wymieszać składniki, aby upewnić się, że są wystarczająco podsmażone.
7. Podawać natychmiast.

4.2 Ustawienie temperatury

Poniższe ustawienia mają wyłącznie charakter poglądowy. Dokładne ustawienie będzie zależęć od kilku czynników, w tym posiadanych naczyń i ilości gotowanego jedzenia. Eksperymentuj z płytą szklano-ceramiczną i znajdź ustawienia, które najbardziej Ci odpowiadają.

Ustawienie temperatury	Przydatne do przygotowania
1 - 2	<ul style="list-style-type: none">• delikatne podgrzewanie niewielkich ilości jedzenia• roztapianie czekolady, masła i potraw, które szybko się przypalają• delikatne gotowanie• powolne podgrzewanie
3 - 4	<ul style="list-style-type: none">• podgrzewanie• szybkie gotowanie• gotowanie ryżu
5 - 6	<ul style="list-style-type: none">• naleśniki
7 - 8	<ul style="list-style-type: none">• pieczenie• gotowanie makaronu
9	<ul style="list-style-type: none">• smażenie• klarowanie• doprowadzenie zupy do wrzenia• gotowanie wody

5. INSTALACJA PRODUKTU

5.1 Wybór miejsca instalacji

Wyciąć w płycie montażowej otwór zgodnie z wymiarami pokazanymi na rysunku. Dla celów instalacji i użytkowania należy pozostawić co najmniej 50 mm wolnej przestrzeni wokół otworu. Grubość płyty montażowej musi wynosić co najmniej 30 mm. Aby uniknąć porażenia prądem i poważnych deformacji spowodowanych promieniowaniem cieplnym z płyty grzewczej, płyta montażowa powinna być odporna na wysoką temperaturę i odpowiednio zaimpregnowana (drewno i podobne materiały włókniste lub higroskopijne nie mogą być używane jako płyty montażowe, chyba że zostaną odpowiednio zaimpregnowane).

UWAGA:

Bezpieczna odległość między powierzchnią płyty grzewczej a wewnętrzną powierzchnią płyty montażowej powinna wynosić co najmniej 3 mm.

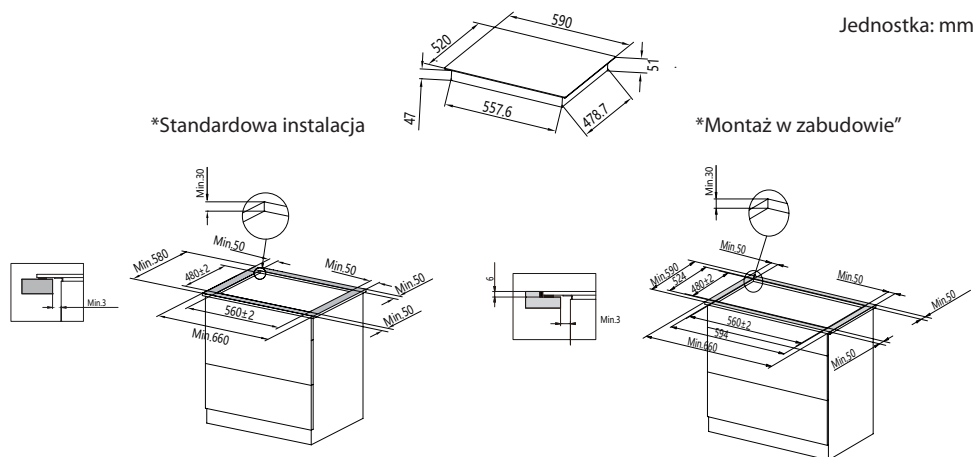

Należy zawsze uważać czy szklano-ceramiczna płyta grzewcza jest dobrze wentylowana i czy wloty i wyloty powietrza nie są zablokowane. Należy sprawdzić czy płyta szklano-ceramiczna została dobrze zainstalowana, tak, jak pokazano poniżej.

UWAGA:

Bezpieczna odległość między płytą grzewczą a szafką kuchenną umieszczoną nad nią powinna wynosić nie mniej niż 500 mm.

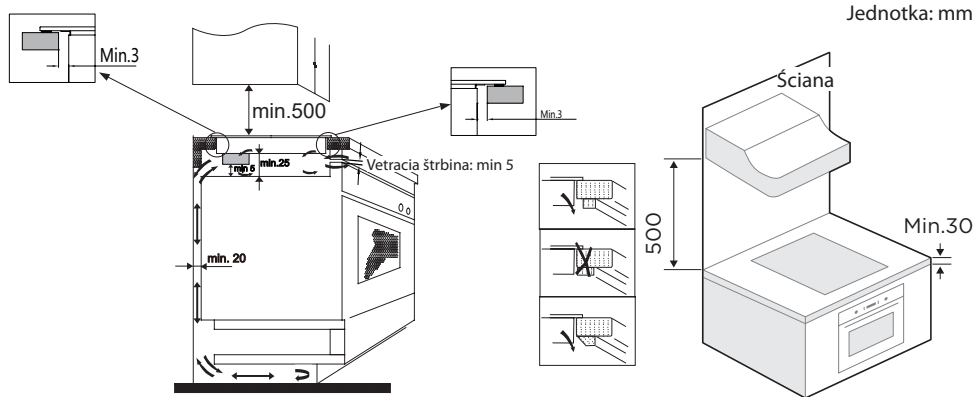

OSTRZEŻENIE: ZABEZPIECZENIE ODPOWIEDNIEJ WENTYLACJI



- Upewnij się, czy płyta indukcyjna jest dobrze wentylowana, a wlot i wylot powietrza nie są zablokowane.
- Aby zapobiec przypadkowemu kontaktowi z gorącym dnem płyty lub nieoczekiwanemu porażeniu prądem elektrycznym podczas jej użytkowania, w odległości co najmniej 25 mm od spodu płyty należy umieścić drewnianą osłonę mocowaną za pomocą śrub. Należy przestrzegać poniższych wymagań.



- Jeśli płyta indukcyjna zamontowana jest nad piekarnikiem, szufladą lub szafką, należy zamontować pod nią osłonę termiczną.

Standardowa instalacja

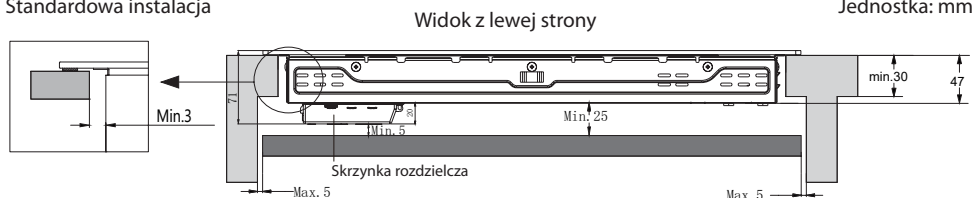

Widok z góry

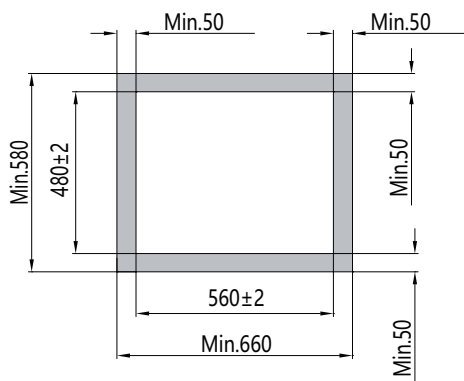

Widok z lewej strony

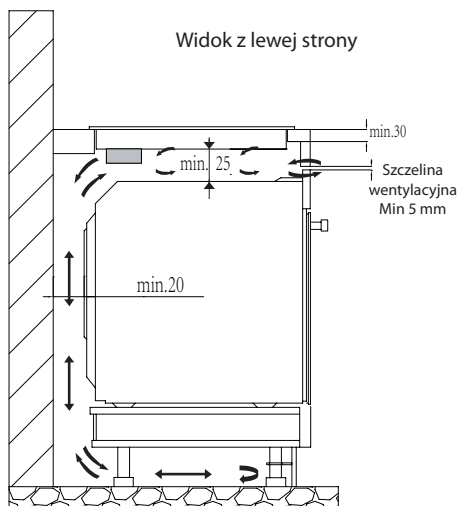

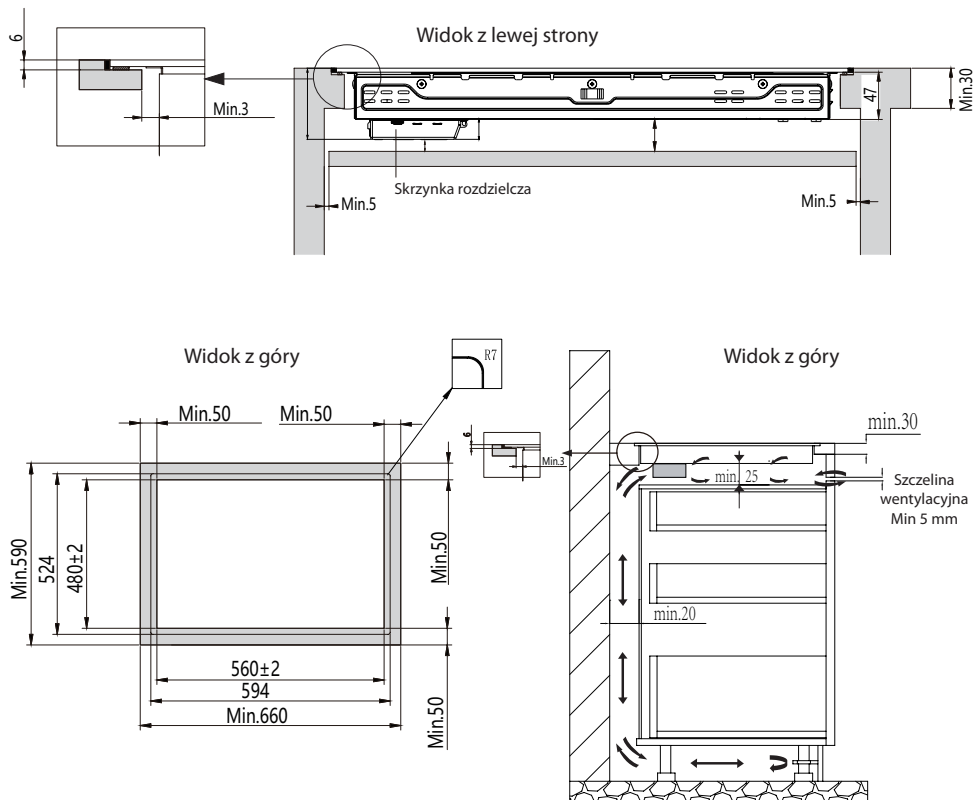

5.2 Uwagi

1. Szklano-ceramiczną płytę grzewczą musi zainstalować wykwalifikowany personel techniczny. Nasi eksperci są do dyspozycji. Nigdy nie należy wykonywać tej czynności samodzielnie.
2. Ceramicznych płyt indukcyjnych nie można montować na urządzeniach chłodniczych, zmywarkach i suszarkach bębnowych.
3. Płyta ceramiczna musi być zainstalowana w taki sposób, aby zapewnić najlepsze oddawanie ciepła, w celu zwiększenia jej niezawodności.
4. Ściana przylegająca i przestrzeń nad powierzchnią płyty grzewczej muszą być odporne na wysoką temperaturę.
5. Aby zapobiec uszkodzeniom powierzchnia płyty montażowej, zarówno ona, jak i użyty klej muszą być odporne na wysoką temperaturę.
6. Nie wolno używać myjki parowej.

5.3 Podłączenie płyty grzewczej do sieci zasilania elektrycznego

Zasilanie elektryczne należy podłączyć zgodnie z obowiązującymi powszechnie zasadami lub z wykorzystaniem jednobiegunowego wyłącznika. Sposób podłączenia przedstawiono poniżej

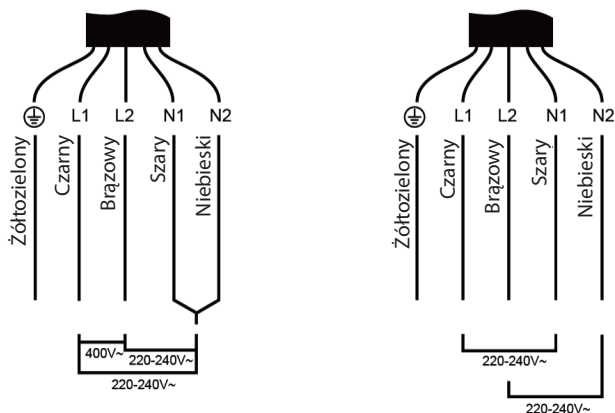

1. Jeżeli kabel zasilający jest uszkodzony lub wymaga wymiany musi być wymieniony przez przedstawiciela serwisu posprzedażowego, z użyciem specjalistycznych narzędzi, aby zapobiec wypadkom.
2. Jeśli urządzenie jest podłączone bezpośrednio do sieci, pomiędzy stykami należy zainstalować wielostykową, automatyczną złączkę z minimalną średnicą otworu wynoszącą 3 mm.
3. Instalator musi upewnić się, że podłączenie elektryczne zostało wykonane prawidłowe, zgodnie z obowiązującymi przepisami w zakresie bezpieczeństwa.
4. Kabel zasilający nie może być zagięty ani ściśnięty.
5. Kabel zasilający musi być regularnie sprawdzany i wymieniany wyłącznie przez autoryzowany personel techniczny.



Po zakończeniu instalacji dolna powierzchnia płyty grzewczej i kabel zasilający są niedostępne.

6. INSTRUKCJA OBSŁUGI

6.1 Dotykowe elementy sterujące

- Elementy sterujące reagują na dotyk, więc nie trzeba wywierać na nie żadnego nacisku.
- Należy używać opuszka palca, a nie jego czubka.
- Po każdym zarejestrowanym dotknięciu, usłyszymy sygnał dźwiękowy.
- Należy upewnić się, że elementy sterujące są zawsze czyste, suche i wolne od przeszkód (np. naczyń). Nawet cienka warstwa wody może powodować problemy ze sterowaniem.

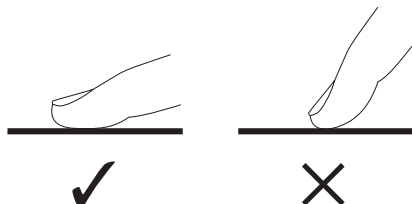

6.2 Wybór odpowiedniego naczynia do gotowania

- Nie używać naczyń do gotowania z ostrymi krawędziami lub zaokrąglonym dnem.

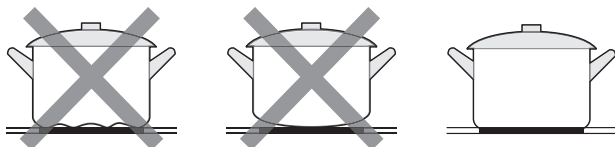

- Upewnić się, że spód naczynia jest gładki, leży płasko na szkle i ma taki sam rozmiar jak strefa grzewcza. Zawsze należy wypośrodkować garnek do gotowania na strefie grzewczej.

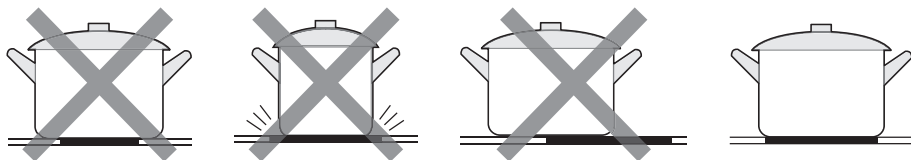

- Zawsze należy podnosić naczynia kuchenne z płyty ceramicznej - nie przesuwać ich, ponieważ mogą zarysować szkło.

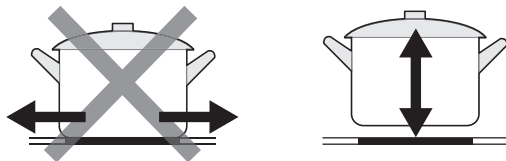





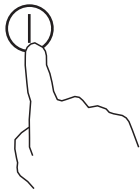
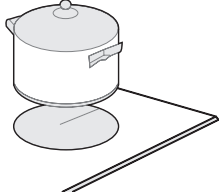
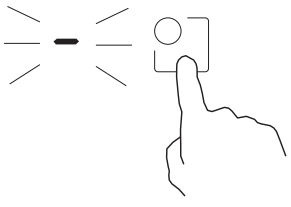
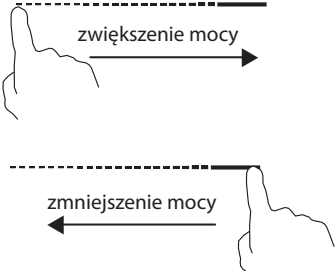

6.3 Sposób użycia

1. Rozpoczęcie gotowania

Po włączeniu płyty grzewczej rozlegnie się sygnał dźwiękowy, wszystkie wskaźniki zaświecą się na 1 sekundę, a następnie zgasną, wskazując, że płyta przeszła w tryb gotowości.



<p>1. Dotknąć przycisku ON/OFF . wszystkie wskaźniki pokazują „-”.</p>	
<p>2. Umieścić odpowiednie naczynie do gotowania na strefie grzewczej.</p> <ul style="list-style-type: none">• Upewnić się, że dno naczynia i powierzchnia strefy grzewczej są czyste i suche są gładkie.	
<p>3. Dotknąć przycisku wyboru strefy grzewczej. Wskaźnik znajdujący się obok przycisku zacznie migać.</p>	
<p>4. Dotknąć przycisku „-” lub „+”, aby wybrać poziom temperatury płyty grzewczej.</p> <ul style="list-style-type: none">• W przypadku wybrania poziomu 0, po 1 minucie płyta grzewcza wyłączy się automatycznie. Konieczne będzie ponowne rozpoczęcie ustawień począwszy od kroku 1.• Ustawienie temperatury można zmienić w dowolnym momencie podczas gotowania• Za pomocą przycisku suwakowego można regulować poziom mocy od 0 do 9.	

2. Zakończenie gotowania



<p>1. Dotknąć przycisku, aby wybrać strefę grzewczą, która ma być wyłączona.</p>	
<p>2. Aby wyłączyć strefę grzewczą, należy przycisk suwakowy ustawić w pozycji „0”. Upewnić się, czy na wyświetlaczu widać symbol „0”.</p>	
<p>3. Wyłączyć całą płytę grzewczą dotknięciem przycisku ON/OFF .</p>	
<p> Uważać na gorące powierzchnie</p> <p>Symbol H pokazuje, która strefa grzewcza jest gorąca w dotyku. Zniknie, kiedy strefa ta ochłodzi się do bezpiecznej temperatury. Taką gorącą strefę można również wykorzystać do podgrzania dodatkowego naczynia, oszczędzając w ten sposób energię.</p>	

3. Wykorzystanie funkcji Treble Zone (Wysokich częstotliwości).

- Funkcja działa tylko w strefie grzewczej nr 1 i nr 3
- Podwójna strefa grzewcza posiada dwie strefy grzewcze, z których można korzystać w części centralnej i zewnętrznej.
- Można używać środkowego obszaru (A) osobno lub obu obszarów (B) jednocześnie.

 <p>Strefa 1</p>	 <p>Strefa 3</p>
---	---

Aktywacja strefy Treble Zone

1. Nacisnąć przycisk podwójnej strefy grzewczej (np. przy poziomie mocy 6).	
2. Gdy wskaźnik poziomu mocy zacznie migać, nacisnąć „⊙”.	
3. Po 5 sekundach wskaźnik przestaje migać, aktywowana zostaje funkcja podwójnej strefy grzewczej, a poziom mocy będzie pokazywał naprzemiennie „6” i „=”.	

Dezaktywacja funkcji Treble Zone



1. Nacisnąć przycisk wyboru podwójnej strefy grzewczej, a gdy wskaźnik poziomu mocy zacznie migać, nacisnąć „⊙”, Funkcja podwójnej strefy grzewczej zostanie anulowana, a poziom mocy powróci do pozycji „6”.

● UWAGA:



1. Podwójna strefa grzewcza jest dostępna tylko w strefie grzewczej nr 1 i nr 3.
2. Można wybrać funkcję od poziomu 1 do 9.
3. Podwójną strefę można aktywować tylko po wybraniu strefy grzewczej nr 1 lub nr 3.

4. Blokada elementów sterujących

- Elementy sterujące można zablokować, aby zapobiec niezamierzonemu ich użyciu (na przykład, aby uniemożliwić dzieciom przypadkowe włączenie stref grzewczych).
- Gdy elementy sterujące są zablokowane, aktywny jest tylko wyłącznik ON/OFF.

Blokada elementów sterujących	
Dotknąć przycisku blokady  .	Wskaźnik czasomierza wyświetla „Lo”
Odblokowanie elementów sterujących	
Upewnić się, czy płyta ceramiczna jest włączona. Dotknąć i przytrzymać przez chwilę przycisk blokady  .	



Gdy płyta grzewcza jest zablokowana, wszystkie elementy sterujące są wyłączone, za wyjątkiem przycisku WŁ./WYŁ.  W razie potrzeby płytę ceramiczną można wyłączyć za pomocą przycisku WŁ./WYŁ. , Ale przy kolejnym użyciu płyty konieczne będzie jej wcześniejsze odblokowanie.

5. Użycie czasomierza

Czasomierza można używać na dwa różne sposoby:

- Możemy go używać tylko do odmierzania czasu. W takim przypadku czasomierz nie wyłączy żadnej strefy grzewczej po upływie ustawionego czasu.
- Możemy go ustawić tak, żeby po upływie ustawionego czasu wyłączył jedną lub więcej stref grzewczych. Czasomierz można ustawić maksymalnie na 99 minut.

Użycie czasomierza do odmierzania czasu



Jeśli nie wybierzemy żadnej strefy grzejnej

1. Upewnić się, że płyta jest włączona.

UWAGA

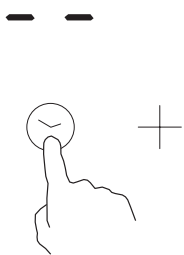
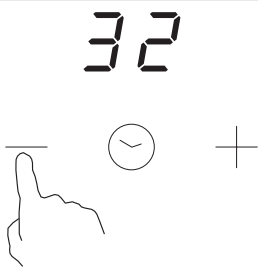
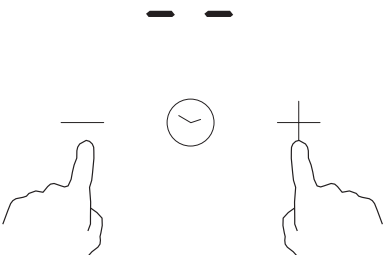
Możemy używać czasomierza nawet jeśli nie wybierzemy żadnej strefy grzewczej.

2. Dotknąć przycisku czasomierza, na jego wskaźniku wyświetli się symbol „-” ;	
3. Ustawić czas na czasomierze dotykając przycisku „-” lub „+”. Symbol ustawionych minut zacznie migać na wyświetlaczu czasomierza.	
4. Jednoczesne dotknięcie przycisków „-” i „+” spowoduje wyzerowanie czasomierza, a na jego wyświetlaczu minut pojawi się symbol „-”.	



<p>5. Po zakończeniu ustawiania czasu, jego odliczanie rozpoczyna się natychmiast. Na wyświetlaczu wyświetlany jest pozostały czas, a wskaźnik czasomierza będzie migać przez 5 sekund.</p>	
<p>6. Po zakończeniu odliczania ustawionego czasu, włączy się na przeciąg 30 sekund sygnał dźwiękowy a na wyświetlaczu pojawi się znak „- -”.</p>	

Wskazówka:

- Jednym dotknięciem przycisku czasomierza „-” lub „+” skracamy lub wydłużamy czas o 1 min.
- Poprzez dotknięcie i przytrzymanie przycisku czasomierza „-” lub „+” skracamy lub wydłużamy czas o 10 min.
- Jeśli ustawiony przez nas czas przekroczy 99 minut, czasomierz automatycznie powróci do ustawienia początkowego „0” minut.

Ustawianie czasomierza wyłączającego jedną lub więcej stref grzewczej

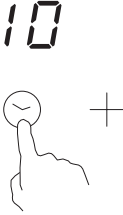
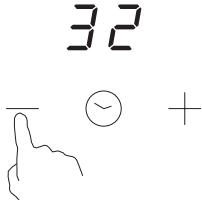
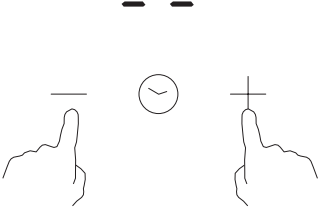
Ustawienie jednej strefy



<p>1. Dotknąć przycisku strefy grzewczej.</p>	
<p>2. Dotknąć przycisku sterowania czasomierzem, na wskaźniku czasomierza wyświetli się znak „10”.</p>	
<p>3. Ustawić czas, dotykając przycisku „-” lub „+” na czasomierzu. Na jego wskaźniku zaczną migać ustawione minuty.</p>	
<p>4. Jednoczesne dotknięcie przycisków „-” i „+” powoduje wyzerowanie czasomierza, a na jego wyświetlaczu pojawi się symbol “--”.</p>	
<p>5. Po ustawieniu czasu na czasomierzu, jego odliczanie zaczyna się natychmiast. Na wyświetlaczu czasomierza pokaże się pozostały czas, a jego wskaźnik będzie migać przez 5 sek.</p>	

Ustawianie czasomierza w celu wyłączenia więcej niż jednej strefy grzewczej.



- Jeśli więcej niż jedna strefa grzewcza korzysta z czasomierza, na jego wyświetlaczu wyświetla się najkrótszy czas (np. jeśli ustawiony czas strefy 3 wynosi 15 minut, a strefy nr 4 wynosi 5 minut, wskaźnik czasomierza pokazuje „5”)

UWAGA

- Czerwona kropka obok wskaźnika poziomu mocy grzewczej zacznie migać.

	 (Ustawiony na 5 minut)
	 (Ustawiony na 5 minut)

2. Po upływie ustawionego czasu odpowiednia strefa grzewcza zostanie wyłączona. Na wyświetlaczu czasomierza pojawi się nowe wskazanie czasu (pozostałego do wyłączenia strefy 2), a kropka włączoney strefy grzewczej zacznie migać.

	 (Ustawiony na 5 minut)
	

3. Po upływie ustawionego na czasomierzu czasu gotowania, odpowiednia strefa grzewcza wyłączy się automatycznie.



UWAGA

1. Czerwona kropka obok wskaźnika poziomu mocy grzewczej zaświeci się, wskazując, że strefa ta została wybrana.



2. Jeśli chcemy dokonać zmiany czasu po ustawieniu wskazań czasomierza, jego ustawienie musimy rozpocząć od kroku 1.

6. Ochrona przed przegrzaniem

Dzięki zamontowanemu w płycie grzewczej czujnikowi temperatury, może ona monitorować swoją temperaturę. W przypadku wykrycia nadmiernej temperatury płyta wyłącza się automatycznie.

7. Ostrzeżenie przed ciepłem resztkowym

Przez jakiś czas po użyciu płyty grzewczej będzie się w niej utrzymywało tzw. ciepło resztkowe. Na wyświetlaczu pojawi się litera „H” ostrzegająca przed dotykiem danej strefy grzewczej

8. Programowanie czasu pracy

Automatyczne wyłączenie to funkcja zabezpieczająca płytę grzewczą. Jeśli zapomnicie Państwo ją wyłączyć, wyłączy się ona automatycznie. Wstępnie ustawione czasy pracy dla różnych poziomów mocy grzania przedstawiono w poniższej tabeli:

Poziom grzania	1	2	3	4	5	6	7	8	9
Ustawiony czas pracy (godziny)	8	8	8	4	4	4	2	2	2

7. CZYSZCZENIE I KONSERWACJA

Co?	Jak?	Ważne!
„Codzienne zabrudzenia na szkle”: (odciski palców, ślady, plamy po jedzeniu lub nieprzyjemne plamy na szkle)	<ol style="list-style-type: none"> 1. Wyłączyć zasilanie płyty grzewczej. 2. Gdy szkło jest jeszcze ciepłe (ale nie gorące!), nałożyć środek czyszczący na płytę grzewczą. 3. Oplukać i wytrzeć do sucha czystą szmatką lub ręcznikiem papierowym. 4. Ponownie włączyć zasilanie. 	<ul style="list-style-type: none"> • Po wyłączeniu zasilania płyty grzewczej nie będzie wyświetlane wskazanie „gorącej powierzchni”, ale strefa grzewcza może być nadal gorąca! Należy zachować szczególną ostrożność. • Szkło może zostać porysowane przez druciane zmywaki, niektóre włókna nylonowe i ostre/szorstkie środki czyszczące. Zawsze należy czytać etykietę, aby sprawdzić, czy dany środek czyszczący jest odpowiedni. • Nigdy nie należy zostawiać resztek środków czyszczących na płycie: szkło może się zabrudzić.
Plamy po wrzeniu, roztopione i gorące słodkie plamy na szkle	<p>Natychmiast usunąć je za pomocą łopatki lub skrobaka odpowiedniego do płyt ceramicznych, uważając na gorące powierzchnie stref grzewczych:</p> <ol style="list-style-type: none"> 1. Odłączyć płytę grzewczą od zasilania elektrycznego. 2. Ostrze skrobaka należy trzymać pod kątem 30° podczas zeskrobywania brudu lub plam z ostygłej już powierzchni płyty kuchennej. 3. Zanieczyszczenia lub rozlane płyny należy usuwać szmatką lub papierowym ręcznikiem. 4. Wykonać kroki od 2 do 4 w części „Codzienne zabrudzenia na szkle”, przedstawionej powyżej. 	<ul style="list-style-type: none"> • Jak najszybciej usunąć plamy pozostawione przez roztopione i słodkie produkty spożywcze lub rozlane płyny. Jeśli pozwolimy im ostygnąć na szkle, mogą być trudne do usunięcia lub nawet trwale uszkodzić powierzchnię szkła. • Ryzyko skaleczenia: gdy osłona zabezpieczająca skrobaka jest schowana, jego ostrze jest ostre jak brzytwa. Należy go używać z najwyższą ostrożnością i zawsze przechowywać w bezpiecznym miejscu, poza zasięgiem dzieci.
Plamy na dotykowych elementach sterowania	<ol style="list-style-type: none"> 1. Wyłączyć zasilanie płyty grzewczej. 2. Zwilżyć plamę. 3. Przetrzeć obszar zawierający elementy sterowania dotykowego czystą, wilgotną gąbką lub ściereczką. 4. Wytrzeć powierzchnię do sucha papierowym ręcznikiem. 5. Ponownie włączyć zasilanie płyty grzewczej. 	<ul style="list-style-type: none"> • Płyta może emitować sygnał dźwiękowy, a przyciski dotykowe mogą nie działać, jeśli znajduje się na nich płyn. Przed ponownym włączeniem płyty należy upewnić się, że obszar sterowania dotykowego został wytarty do sucha.

8. USUNIĘCIE MOŻLIWYCH PROBLEMÓW

Podczas użycia urządzenia możemy spotkać się z błędami i usterkami w jego pracy. W tabeli poniższej przedstawiono możliwe ich przyczyny oraz wskazówki dotyczące ich rozwiązywania. Zalecamy uważne ich przeczytanie, aby zaoszczędzić czas i pieniądze, które mogą być potrzebne na kontakt z serwisem.

Problem	Możliwe przyczyny	Rozwiązanie
Płyty grzewczej nie można włączyć	Brak zasilania.	Upewnić się, że płyta grzewcza jest podłączona do źródła zasilania i włączona. Sprawdzić, czy w domu lub okolicy nie ma przerwy w dostawie prądu. Jeśli sprawdzono wszystko, a problem nadal występuje, należy wezwać wykwalifikowanego technika.
Sterowanie dotykowe nie reaguje.	Elementy sterujące są zablokowane.	Odblokować elementy sterujące. Aby uzyskać niezbędne wskazówki, patrz rozdział „Korzystanie z płyty ceramicznej”.
Sterowanie dotykowe jest trudne w użyciu.	Na panelu sterowania może znajdować się niewielka warstwa wody. Podczas dotykania elementów sterujących nie używano opuszka palca tylko jego czubek.	Upewnić się, że obszar dotykowy jest suchy, używać opuszka palca podczas dotykania elementów sterujących.
Szkło jest porysowane.	Naczynia kuchenne mają szorstkie dno. Stosowane są nieodpowiednie ściernie środki czyszczące.	Używać naczyń z płaskim i gładkim dnem. Patrz rozdział „Wybór odpowiedniego naczynia do gotowania”. Patrz rozdział „Konserwacja i czyszczenie”.
Niektóre naczynia do gotowania wydają odgłosy trzasków lub klikania.	Może to wynikać z konstrukcji naczyń do gotowania (warstwy różnych metali wibrują inaczej).	Jest to zjawisko powszechne w przypadku naczyń do gotowania i nie wskazuje na awarię.

9. WYŚWIETLANE KODY BŁĘDÓW

1. Płyta grzewcza jest wyposażona w funkcję autodiagnostyki, dzięki której technik może sprawdzić działanie wielu jej komponentów bez konieczności jej demontażu lub wyjmowania płyty grzewczej z płyty montażowej.
2. Kody błędów pojawiają się podczas użytkowania urządzenia i istnieją możliwości samodzielnego usunięcia powstałych usterek przez użytkownika.

Kod błędu	Problem	Rozwiązanie
Brak możliwości automatycznej naprawy		
E0	Błąd oznaczony jako 0.	Ponownie nawiązać połączenie między panelem wyświetlacza a panelem zasilacza. Wymienić panel zasilacza.
E1	Awaria czujnika temperatury płyty grzewczej - obwód otwarty.	Sprawdzić połączenie lub wymienić czujnik temperatury płyty grzewczej.
E2	Awaria czujnika temperatury płyty grzewczej-ceramicznej - zwarcie.	
E7	Awaria czujnika temperatury płyty grzewczej	
C1	Czujnik wysokiej temperatury płyty grzewczej.	Poczekaj, aż temperatura płyty powróci do normy. Dotknąć przycisku „ON/OFF”, aby ponownie uruchomić urządzenie.
E3	Awaria czujnika temperatury NTC - przerwa w obwodzie.	Zresetować panel zasilacza.
E4	Awaria czujnika temperatury NTC - zwarcie.	
EL	Napięcie zasilania jest niższe od napięcia znamionowego urządzenia.	Upewnić się, że napięcie zasilania jest normalne. Jeżeli tak, włączyć urządzenie.
EH	Napięcie zasilania jest wyższe od napięcia znamionowego urządzenia.	
EU	Błąd komunikacji.	Ponownie nawiązać połączenie między panelem wyświetlacza i panelem zasilacza. Zresetować panel zasilacza lub panel wyświetlacza.

INFORMACJE TECHNICZNE

Informacje techniczne można znaleźć na tabliczce znamionowej wewnątrz urządzenia oraz na etykiecie energetycznej. Kod QR na dostarczonej etykiecie energetycznej zawiera link do zarejestrowania urządzenia w bazie danych EU Eprel.

INFORMACJE O TESTOWANIU

Dostarczone urządzenie jest zgodne z EcoDesignem i EN 60350-2: 2018+A1:2021. Wymagania dotyczące dostępu powietrza dla prawidłowej pracy urządzenia, minimalna odległość od ściany oraz wymiary urządzenia są częścią niniejszej instrukcji. W przypadku dalszych pytań prosimy o kontakt z producentem.

OPIEKA I OBSŁUGA KLIENTA

Zawsze używaj oryginalnych części zamiennych.

Oznaczenie modelu i numer seryjny znajdują się na tabliczce znamionowej. Położenie tabliczki znamionowej można zmienić bez wcześniejszego powiadomienia.

Oryginalne części zamienne do niektórych konkretnych komponentów są dostępne od co najmniej 7 lub 10 lat. Zależy to od rodzaju podzespołu i premiery najnowszego urządzenia w modelu.

Kontaktując się z naszym autoryzowanym serwisem, miej pod ręką oznaczenie modelu, numer seryjny i opis błędu.

Aby pobrać dokumenty, odwiedź www.philco.pl.

Aby zgłosić usterkę i uzyskać dodatkowe informacje serwisowe, odwiedź www.philco.pl/sposoby-zglaszaniareklamacji-gwarancyjnej.

Może ulec zmianie bez powiadomienia.

WSKAZÓWKI O INFORMACJE DOTYCZĄCE LIKWIDACJI ZUŻYTYCH OPAKOWAŃ

Materiały z opakowań zlikwiduj w publicznym punkcie likwidacji odpadów.

LIKWIDACJA ZUŻYTYCH URZĄDZEŃ ELEKTRYCZNYCH I ELEKTRONICZNYCH



Znaczenie symbolu na produkcie, jego akcesoriach lub opakowaniu oznacza, że z tym produktem nie wolno obchodzić się, jak ze zwykłym odpadem komunalnym. Zlikwiduj ten produkt w odpowiednim punkcie zbiórki i recyklingu odpadów z urządzeń elektrycznych i elektronicznych. Ewentualnie w niektórych państwach Unii Europejskiej lub innych państwach europejskich jest możliwy zwrot produktu lokalnemu sprzedawcy, w przypadku zakupu podobnego nowego produktu. Odpowiednia likwidacja tego produktu pomoże oszczędzić cenne źródła naturalne i pomoże w prewencji ewentualnego negatywnego wpływu na środowisko i zdrowie ludzkie, do którego mogłoby dojść w wyniku niewłaściwej likwidacji odpadów. Szczegółowe informacje uzyskasz od lokalnego urzędu lub w najbliższym centrum zbiórki odpadów. Niewłaściwa likwidacja tego typu odpadu może podlegać wewnątrzpaństwowym przepisom o mandatach.

Informacja dla firm w Unii Europejskiej

Jeśli chcesz zlikwidować urządzenie elektryczne lub elektroniczne, poproś o potrzebne informacje swojego sprzedawcę lub dostawcę.

Likwidacja w innych państwach poza Unią Europejską

Jeśli chcesz zlikwidować ten produkt, poproś o niezbędne informacje o odpowiednim sposobie likwidacji w miejscowym urzędzie lub u swojego sprzedawcy.



Ten produkt spełnia wszystkie podstawowe wymagania rozporządzenia UE, które się do niego stosują.

Zmiany w tekście, dizajnie i danych technicznych mogą się pojawić bez uprzedniego ostrzeżenia i zastrzegamy sobie prawo do wykonania tychże zmian.

Oryginał niniejszej instrukcji obsługi jest w języku czeskim.

Výrobce/Manufacturer:
Fast ČR, a.s.
U Sanitasy 1621
Říčany 251 01, CZECH REPUBLIC

Distributor:
FAST PLUS, a.s.
Vlčie hrdlo 324/90
821 07 Bratislava, SLOVAKIA

Distributor:
FAST POLAND Sp. z o. o.
Kwiatniowa 36
05-090 Wypędy, POLAND

PHILCO[®] 